

Spaß und Sparen

EPELLA[®]

Eppella fahren



Teilebuch

AGM MOTORS
AUTO · GOKART · MOTORCYCLES

Scoody 20, Elektroroller

Technische Leckerbissen:

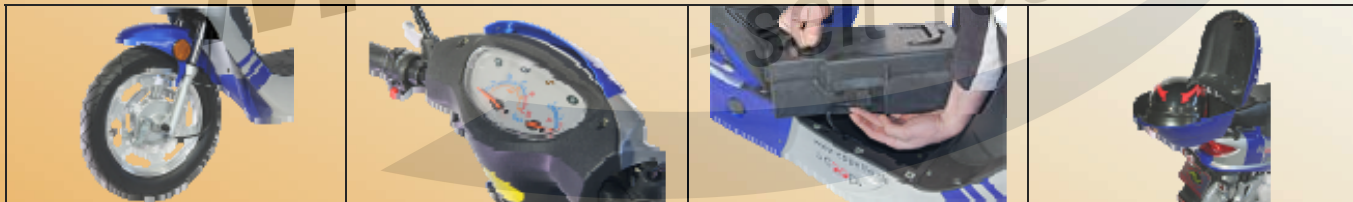

Friedrich Epple GmbH | Vertrieb: AGM-Motors | Im Erlengrund 1 | 64678 Lindenfels | Tel. 06255/30030 | Fax. 06255/30019 |
www.motorrolle.de | info@motorroller.de

*Die Preisangaben in dieser Liste sind veraltet.
Aktuelle Preise erfahren sie auf www.motorroller.de*

Inhaltsverzeichnis:

<u>Rahmen Abb.</u>	<u>Elektronik Abb.</u>
1 - Lenkerverkleidung	22 - Tachometer
2 - Sitzbankverkleidung inkl. Zwischenteil	23 - Kabelbaum
3 - Seitenleisten links und rechts	24 - Batteriebox und Batterie
4 - Verkleidungsteile (Front bzw. Batterie)	25 - Batteriefach
5 - Nummernschildhalter und Blinker hinten	26 - Verkleidungsteile Front inkl. Scheinwerfer
6 - Lenker mit Griffarmaturen links und rechts	
7 - Innenverkleidung	
8 - Zündschloss	
9 - Sitzbank kpl.	
10 - Top Case hinten	
11 - Vorderrad und Hinterrad kpl.	
12 - Hinterradschwinge	
13 - Rahmen	
14 - Vorderradgabel kpl. m. Schutzblech	
15 - Sitzbankverriegelung	
16 - Schutzblech hinten	
17 - Stoßdämpfer hinten	
18 - Seitenständer kpl.	
19 - Hauptständer kpl.	
20 - Gepäckträger hinten	
21 - Stoßdämpferverkleidung hinten	

Motorroller.de
- seit 1993 -

*Die Preisangaben in dieser Liste sind veraltet.
Aktuelle Preise erfahren sie auf www.motorroller.de*



A1 - Lenkerverkleidung



A2 - Tachometer

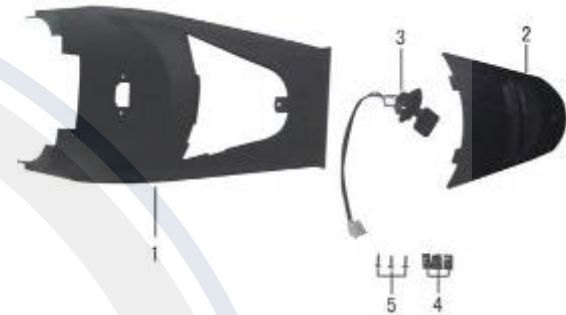

A3 - Sitzbankverkleidung inkl. Zwischenteil



A4 - Seitenleisten links und rechts



A5- Batteriefach

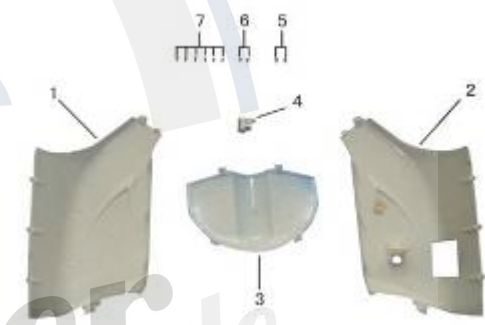

A6 - Verkleidungsteile (Front bzw. Batterie)



A7- Nummernschildhalter und Blinker hinten



A8- Lenker mit Griffarmaturen links und rechts



A9- Innenverkleidung

		
<p>A10- Zündschloss</p>	<p>A11- Sitzbank kpl.</p>	<p>A12- Topcase hinten</p>
		
<p>A13- Vorder- und Hinterrad kpl</p>	<p>A14- Hinterradschwinge</p>	<p>A15- Rahmen</p>
		
<p>A16- Vorderradgabel kpl mit Schutzblech</p>	<p>A17- Kabelbaum</p>	<p>A18- Sitzbankverriegelung</p>

*Die Preisangaben in dieser Liste sind veraltet.
Aktuelle Preise erfahren sie auf www.motorroller.de*



A19- Schutzblech hinten



A20- Stoßdämpfer hinten



A21- Seitenständer kpl



A22- Hauptständer kpl

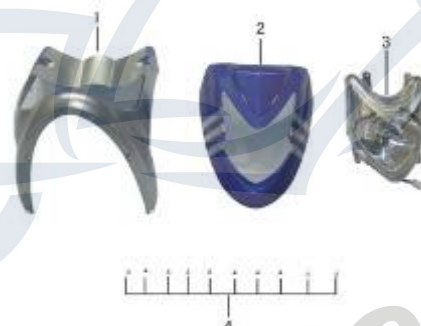

A23- Verkleidungsteile Front inkl. Scheinwerfer



A24- Gepäckträger hinten

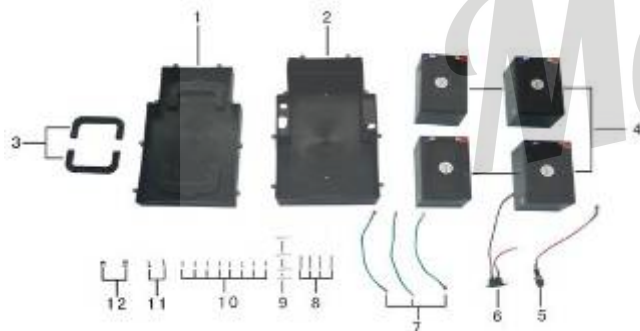

A25- Batteriebox und Batterie

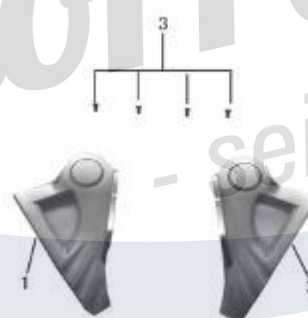

A26- Stoßdämpferverkleidung hinten

	Artikel
Abbildung 1	Lenkerverkleidung

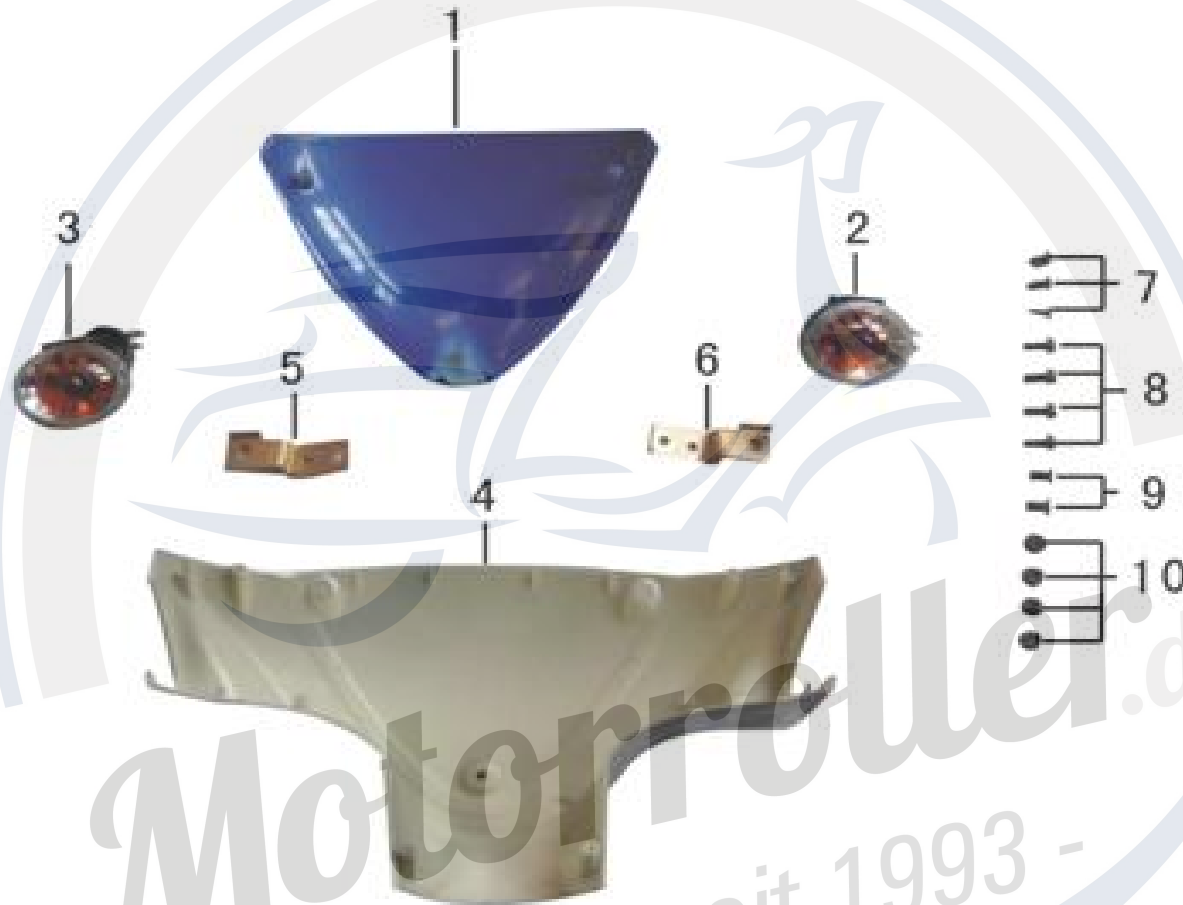

No.	Art.-Nr.	Artikel	Description	QTY	
1	ZW-A-01	Verkleidungsscheibe	front cowl sheet	1	
2	ZW-A-02	Blinker vorne rechts	front right turning light	1	
3	ZW-A-03	Blinker vorne links	front left turning light	1	
4	ZW-A-04	Lenkerabdeckung silber	front cowl	1	
5	ZW-A-05	Blinkerhalter links	supporting nog	1	

*Die Preisangaben in dieser Liste sind veraltet.
Aktuelle Preise erfahren sie auf www.motorroller.de*

7	ST4.2×10	Schraube	screw	3	
8	M5×12	Schaube	bolt flange	4	
9	M6×12	Schraube	bolt	2	
10	M5	Mutter	flange nut	4	

[Zurück zum Inhaltsverzeichnis – Hier klicken](#)



Motorroller.de
- seit 1993 -

*Die Preisangaben in dieser Liste sind veraltet.
Aktuelle Preise erfahren sie auf www.motorroller.de*

	Artikel
Abbildung 2	Tachometer



No.	Art.-Nr.	Artikel	Description	QTY	
1	ZW-B-01	Tachometer kpl.	meter	1	
2	ZW-B-02	Tachoverkleidung schwarz	meter cowl	1	
3	ST4.2×13	Schraube	screw	3	

[Zurück zum Inhaltsverzeichnis – Hier klicken](#)

*Die Preisangaben in dieser Liste sind veraltet.
Aktuelle Preise erfahren sie auf www.motorroller.de*

	Artikel
Abbildung 3	Sitzbankverkleidung inkl. Zwischenteil

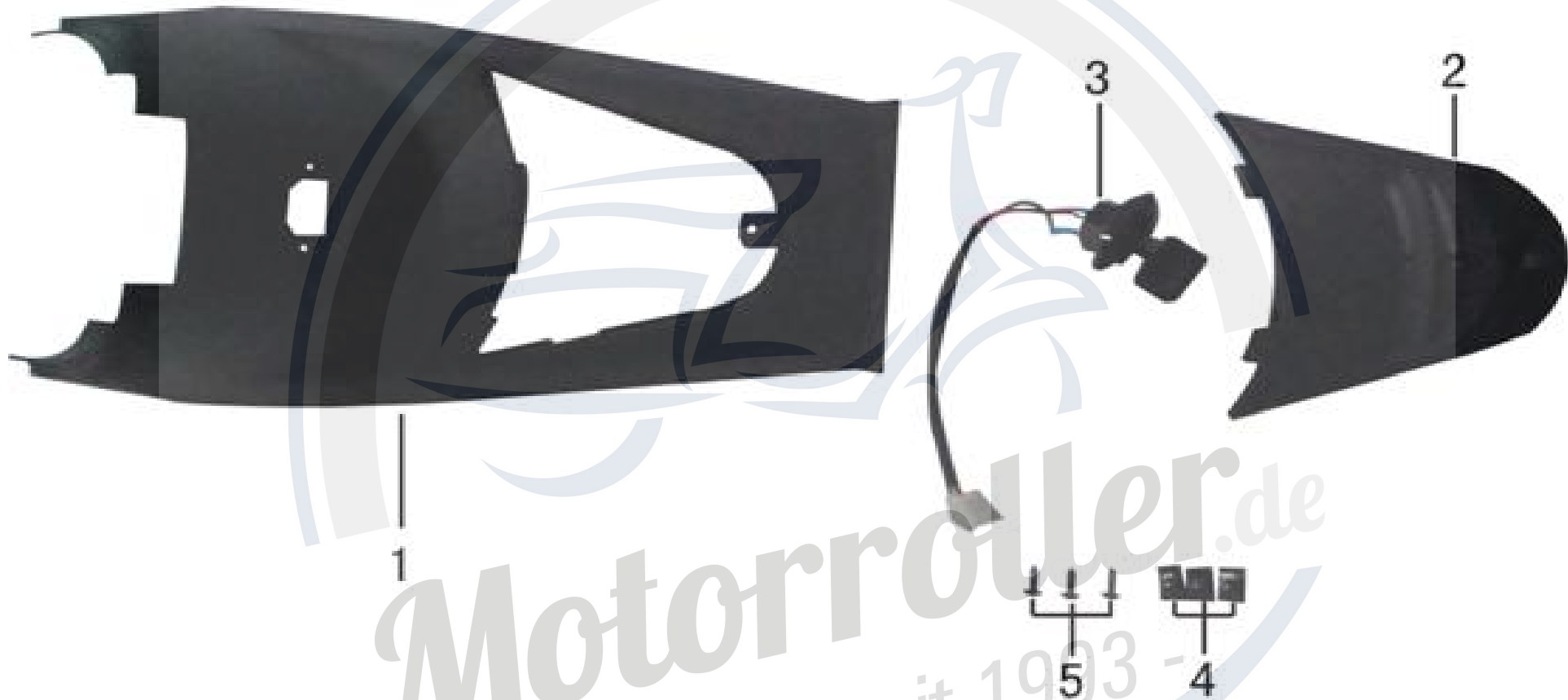

No.	Art.-Nr.	Artikel	Description	QTY	
1	ZW-C-01	Helmfachverkleidung	Luggage box cover F	1	
2	ZW-C-02	Deckel schwarz	small shell on ZW-C-01	1	
3	ZW-C-03	Ladebuchse	charging socket	1	
4	ST4.2	Clips	nut spring	3	
5	ST4.2×16	Schraube	screw	3	

[Zurück zum Inhaltsverzeichnis – Hier klicken](#)
 Die Preisangaben in dieser Liste sind veraltet.
 Aktuelle Preise erfahren sie auf www.motorroller.de

	Artikel
Abbildung 4	Seitenleisten links und rechts

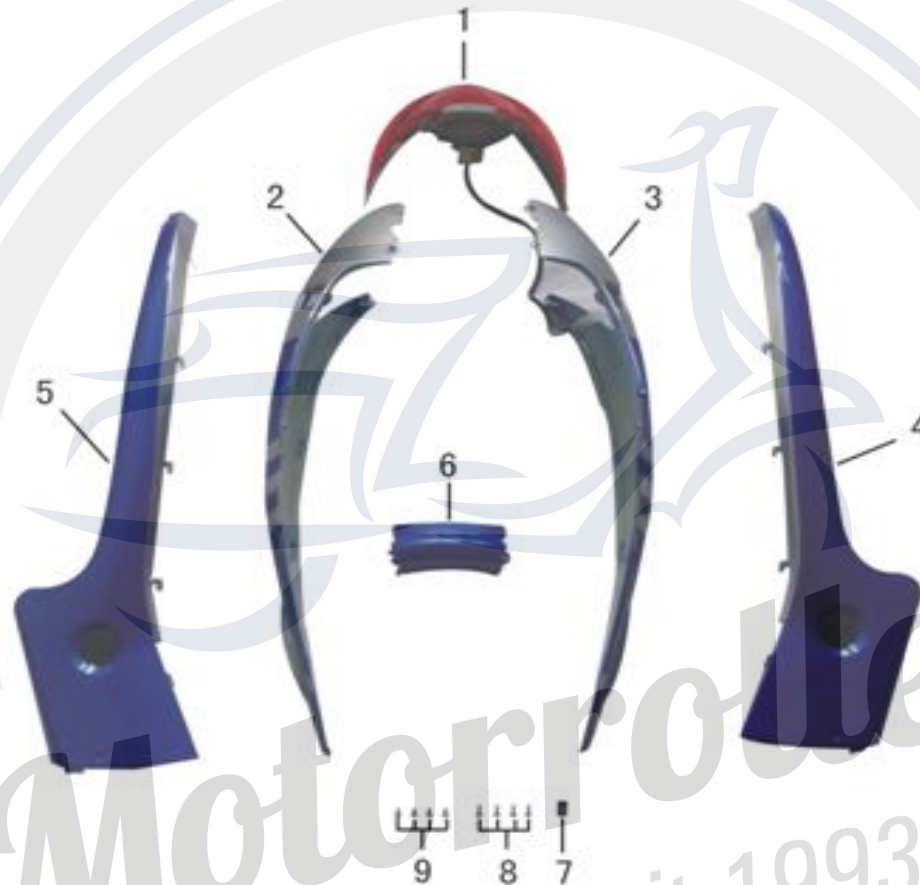

No.	Art.-Nr.	Artikel	Description	QTY	
1	ZW-D-01	Rücklicht hinten	tail light	1	
2	ZW-D-02-HB	Sitzbankverkl. links HB	right lacquer	1	
2	ZW-D-02-DB	Sitzbankverkl. links DB	right lacquer	1	
3	ZW-D-03-HB	Sitzbankverkl. rechts HB	left lacquer	1	
3	ZW-D-03-DB	Sitzbankverkl. rechts DB	left lacquer	1	
4	ZW-D-04-HB	Seitenleiste inks HB	rear left side-fender	1	
4	ZW-D-04-DB	Seitenleiste links DB	rear left side-fender	1	

5	ZW-D-05-HB	Seitenleiste rechts HB	rear right side-fender	1	
5	ZW-D-05-DB	Seitenleiste rechts DB	rear right side-fender	1	
6	ZW-D-06-HB	Zwischenstück HB	rear fender	1	
6	ZW-D-06-DB	Zwischenstück DB	rear fender	1	
7	ST4.2	Klammer	nut spring	1	
8	ST4.2×13	Schraube	screw	4	
9	ST4.2×10	Schraube	screw	4	

[Zurück zum Inhaltsverzeichnis – Hier klicken](#)

Motorroller.de
- seit 1993 -

*Die Preisangaben in dieser Liste sind veraltet.
Aktuelle Preise erfahren sie auf www.motorroller.de*

	Artikel
Abbildung 5	Batteriefach

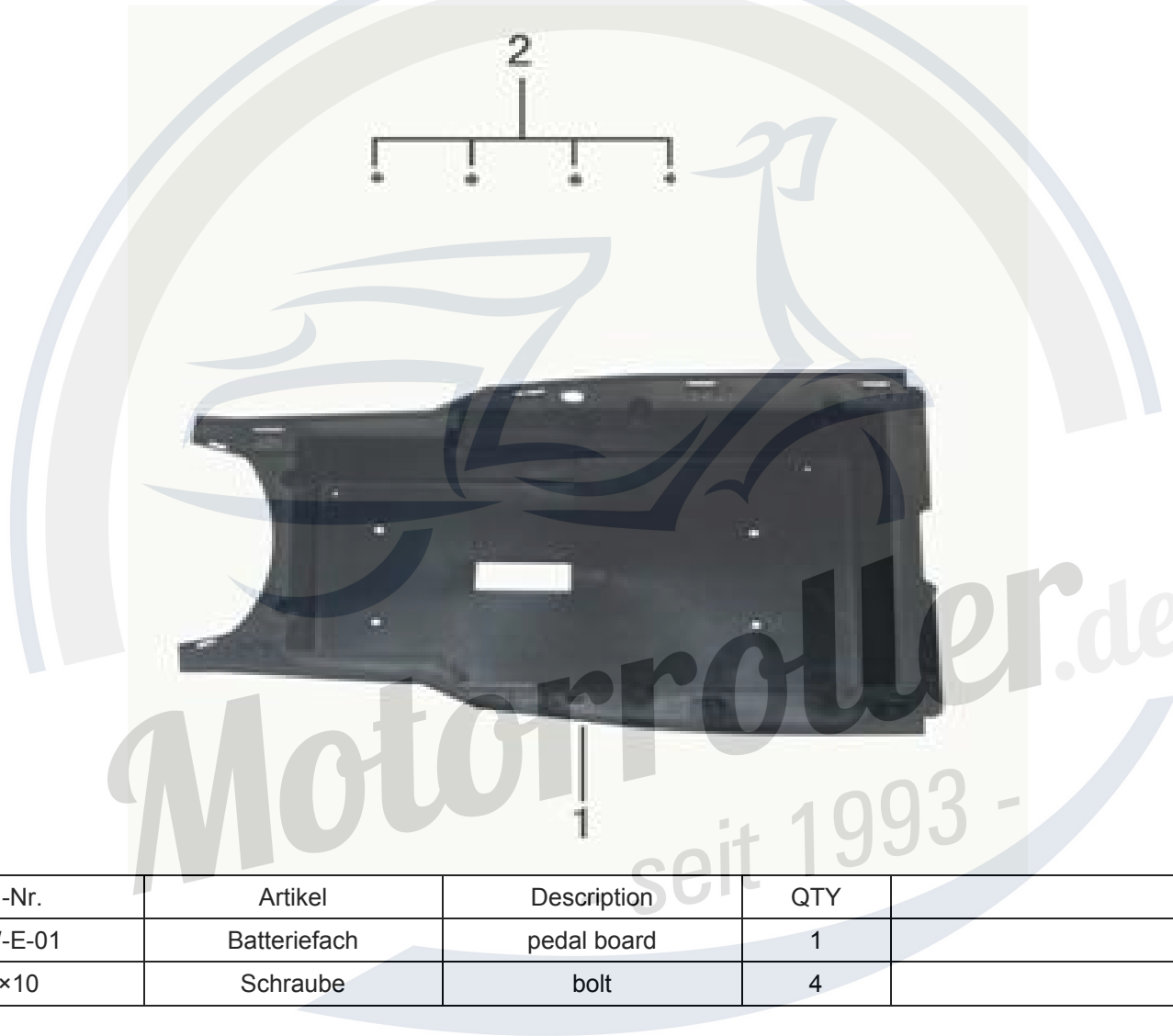

No.	Art.-Nr.	Artikel	Description	QTY	
1	ZW-E-01	Batteriefach	pedal board	1	
2	M6×10	Schraube	bolt	4	

[Zurück zum Inhaltsverzeichnis – Hier klicken](#)

*Die Preisangaben in dieser Liste sind veraltet.
Aktuelle Preise erfahren sie auf www.motorroller.de*

	Artikel
Abbildung 6	Verkleidungsteile (Front bzw. Batterie)

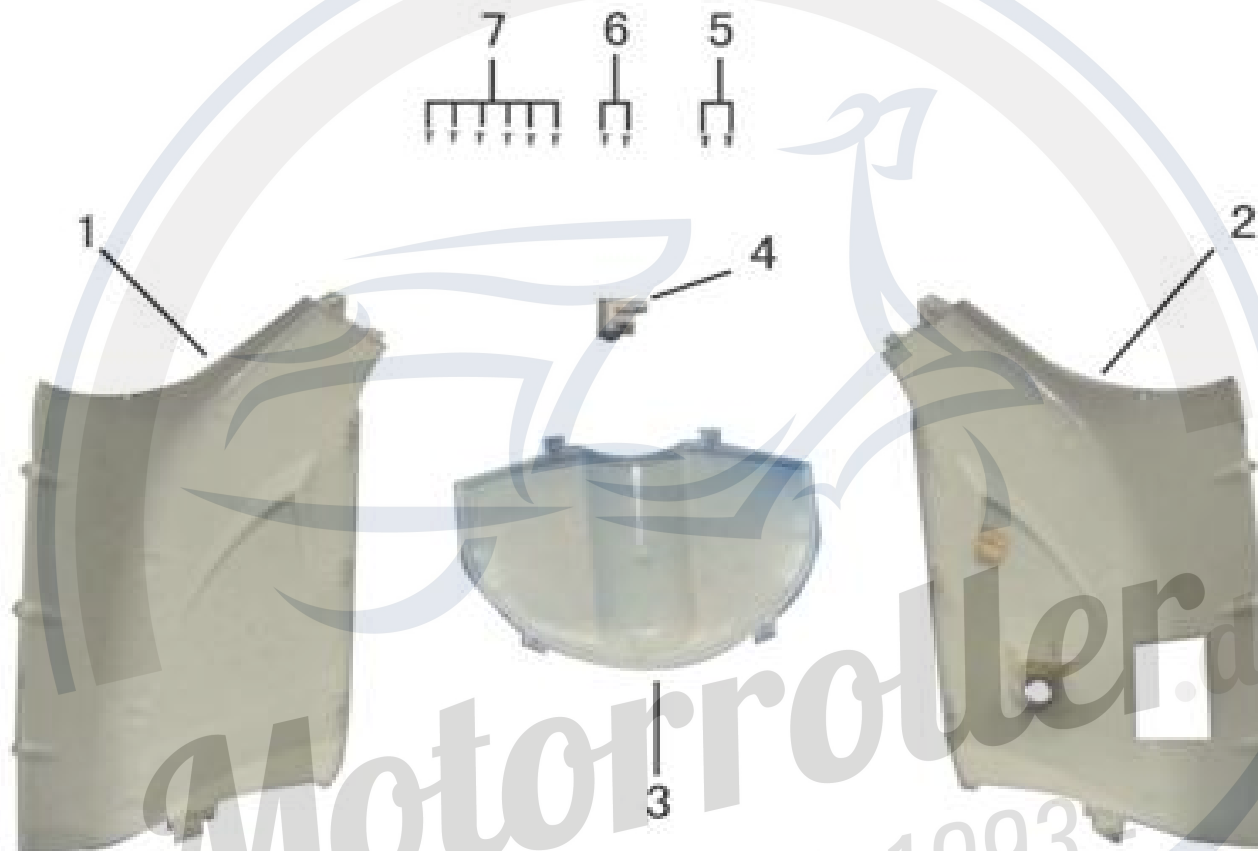

No.	Art.-Nr.	Artikel	Description	QTY	
1	ZW-F-01	Batteriefachverkl.silber rechts	front right side-fender	1	
2	ZW-F-02	Batteriefachverkl.silber links	front left side-fender	1	
3	ZW-F-03-HB	Mittelteil HB	wash board	1	
3	ZW-F-03-DB	Mittelteil DB	wash board	1	
4	ZW-F-04	Batterieschloss	battery box lock	1	
5	M5×10	Schraube	bolt	2	
6	ST4.2×13	Schraube	screw	2	

Die Preise, wenn in dieser Liste sind, verahlet.

Aktuelle Preise erfahren sie auf www.motorroller.de

7	ST4.2×13	Schraube	screw	6	
---	----------	----------	-------	---	--

[Zurück zum Inhaltsverzeichnis – Hier klicken](#)



*Die Preisangaben in dieser Liste sind veraltet.
Aktuelle Preise erfahren sie auf www.motorroller.de*

	Artikel
Abbildung 7	Nummernschildhalter und Blinker hinten

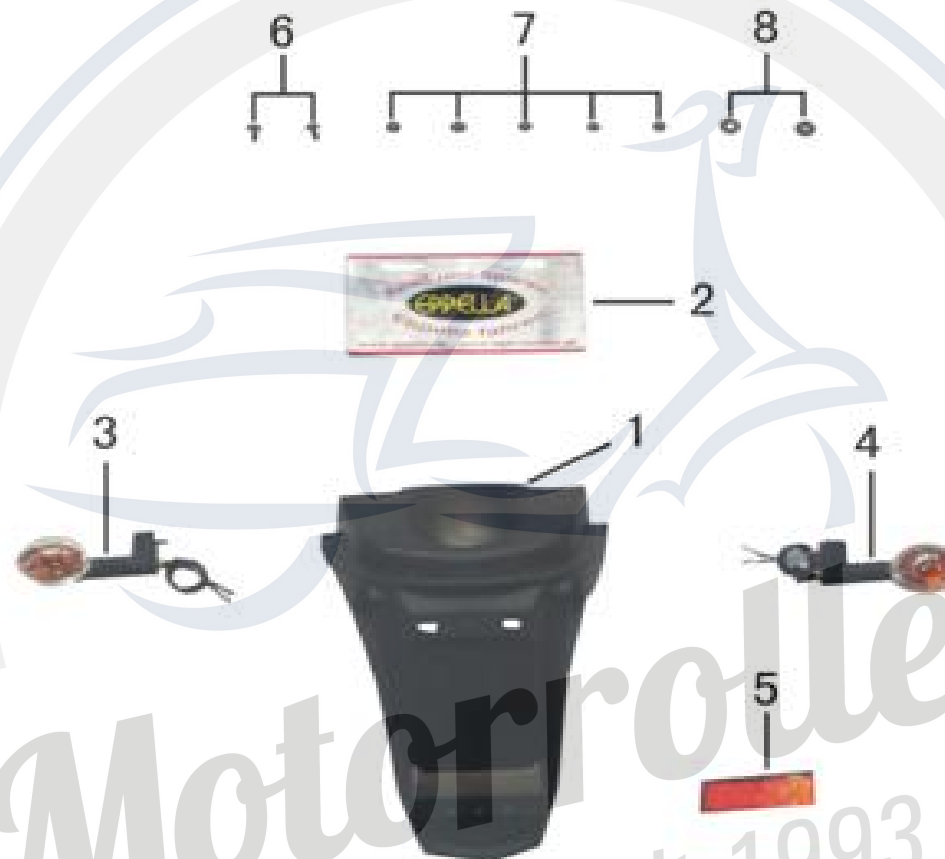

No.	Art.-Nr.	Artikel	Description	QTY	
1	ZW-G-01	Nummernschildhalter	rear mud-fender	1	
2	ZW-G-02	Epellalogo	plate	1	
3	ZW-G-03	Blinker hi. Links	rear left turning light	1	
4	ZW-G-04	Blinker hi. Rechts	rear right turning light	1	
5	ZW-G-05	Rückstrahler	reflector	1	

*Die Preisangaben in dieser Liste sind veraltet.
Aktuelle Preise erfahren sie auf www.motorroller.de*

7	M6	Mutter	flange nut	5	
8	$\varphi 6 \times \varphi 18 \times 1.5$	U-Scheibe	washer	7	

[Zurück zum Inhaltsverzeichnis – Hier klicken](#)



*Die Preisangaben in dieser Liste sind veraltet.
Aktuelle Preise erfahren sie auf www.motorroller.de*

	Artikel
Abbildung 8	Lenker mit Griffarmaturen links und rechts



No.	Art.-Nr.	Artikel	Description	QTY	
1	ZW-H-01	Lenker	handlebar	1	
2	ZW-H-02	Blinkerschalter	left combined switch	1	
3	ZW-H-03	Gasgriffarmatur	throttle	1	
4	ZW-H-04	Griffgummi links	left grip	1	
5	ZW-H-05	Bremsarmatur links	left brake bar	1	

*Die Preisangaben in dieser Liste sind veraltet.
Aktuelle Preise erfahren sie auf www.motorroller.de*

7	M10×1.25×50	Schraube	bolt flange	1	
8	ZW-H-08		handlebar lock	1	
9	M10	Mutter M 10	flange nut	1	

[Zurück zum Inhaltsverzeichnis – Hier klicken](#)



Motorroller.de
- seit 1993 -

*Die Preisangaben in dieser Liste sind veraltet.
Aktuelle Preise erfahren sie auf www.motorroller.de*

	Artikel
Abbildung 9	Innenverkleidung

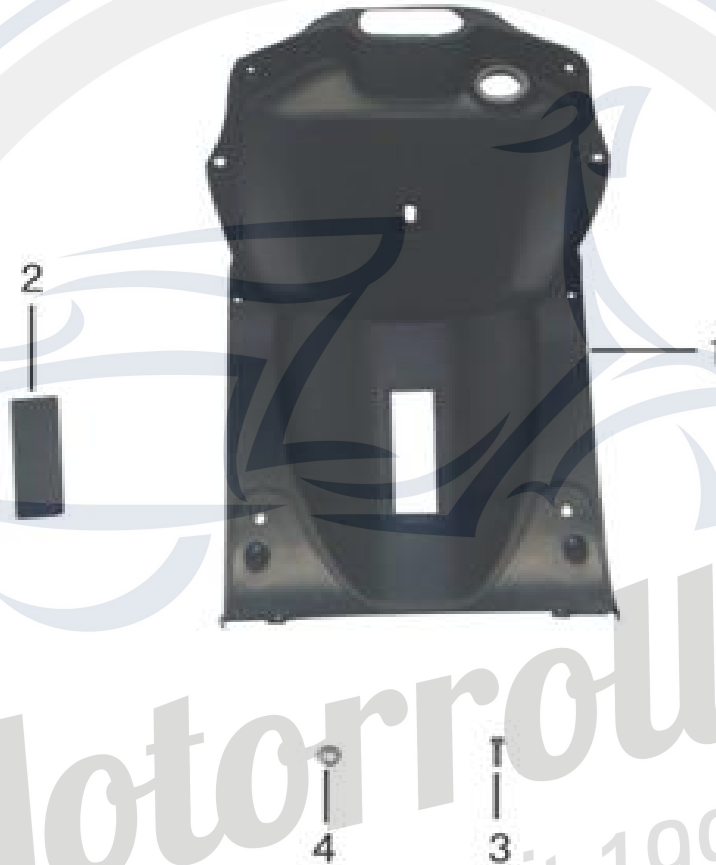

No.	Art.-Nr.	Artikel	Description	QTY	
1	ZW-I-01	Innenverkleidung	front luggage box	1	
2	ZW-I-02	Fg.-Nr.- Klappe	VIN number cover	1	
3	M6×40	Schraube	bolt flange	1	
4	φ6×φ18×1.5	U-Scheibe	washer	1	

[Zurück zum Inhaltsverzeichnis – Hier klicken](#)

*Die Preisangaben in dieser Liste sind veraltet.
Aktuelle Preise erfahren sie auf www.motorroller.de*

	Artikel
Abbildung 10	Zündschloss



No.	Art.-Nr.	Artikel	Description	QTY	
1	ZW-J-01	Zündschloss	switch	1	
2	M6×16	Schraube	bolt glangle	2	

[Zurück zum Inhaltsverzeichnis – Hier klicken](#)

*Die Preisangaben in dieser Liste sind veraltet.
Aktuelle Preise erfahren sie auf www.motorroller.de*

	Artikel
Abbildung 11	Sitzbank kpl.

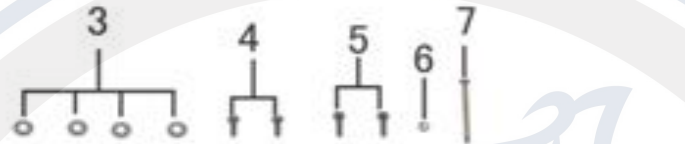

No.	Art.-Nr.	Artikel	Description	QTY	
1	ZW-K-01	Sitzbank	seat	1	
2	ZW-K-02	Staufach	luggage box	1	
3	φ6×φ18×1.5	U-Scheibe	washer	4	
4	M6×12	Schraube	bolt flange	2	
5	M6×16	Schraube	bolt flange	2	

*Die Preisangaben in dieser Liste sind veraltet.
Aktuelle Preise erfahren sie auf www.motorroller.de*

7	M6×65	Schraube	bolt	1	
---	-------	----------	------	---	--

[Zurück zum Inhaltsverzeichnis – Hier klicken](#)



*Die Preisangaben in dieser Liste sind veraltet.
Aktuelle Preise erfahren sie auf www.motorroller.de*

	Artikel
Abbildung 12	Top Case hinten



No.	Art.-Nr.	Artikel	Description	QTY	
1	ZW-L-01	Top Caseunterteil	underside rear box	1	einzel nicht lieferbar
2	ZW-L-02	Top Casedeckel	upside rear box	1	einzel nicht lieferbar
3	ZW-L-03	Polster	rear box cushion	1	einzel nicht lieferbar
4	ZW-L-04	Top Case Schloss	rear box lock	1	
5	ZW-L-05	Abdeckung	lock cover	1	einzel nicht lieferbar

*Die Preisangaben in dieser Liste sind veraltet.
Aktuelle Preise erfahren sie auf www.motorroller.de*

7	ZW-L-07	Einlage f. Topcase	washer	1	einzeln nicht lieferbar
8	ZW-L-08	Schloss	hook	1	einzeln nicht lieferbar
9	M6	Schraube M 6	screw cap	3	einzeln nicht lieferbar
10	M6×12	Schraube M6 x 12	bolt flangle	2	einzeln nicht lieferbar
11	M6×12	Schraube M6 x 12	bolt flangle	1	einzeln nicht lieferbar
12	ST3.5×10	Schraube ST3.5x10	screw	2	einzeln nicht lieferbar
13	ST4.2×13	Schraube ST4.2x13	screw	6	einzeln nicht lieferbar
14	ZW...	Bolzen	plug	2	einzeln nicht lieferbar

[Zurück zum Inhaltsverzeichnis – Hier klicken](#)

Motorroller.de
- seit 1993 -

*Die Preisangaben in dieser Liste sind veraltet.
Aktuelle Preise erfahren sie auf www.motorroller.de*

	Artikel
Abbildung 13	Vorderrad und Hinterrad kpl.

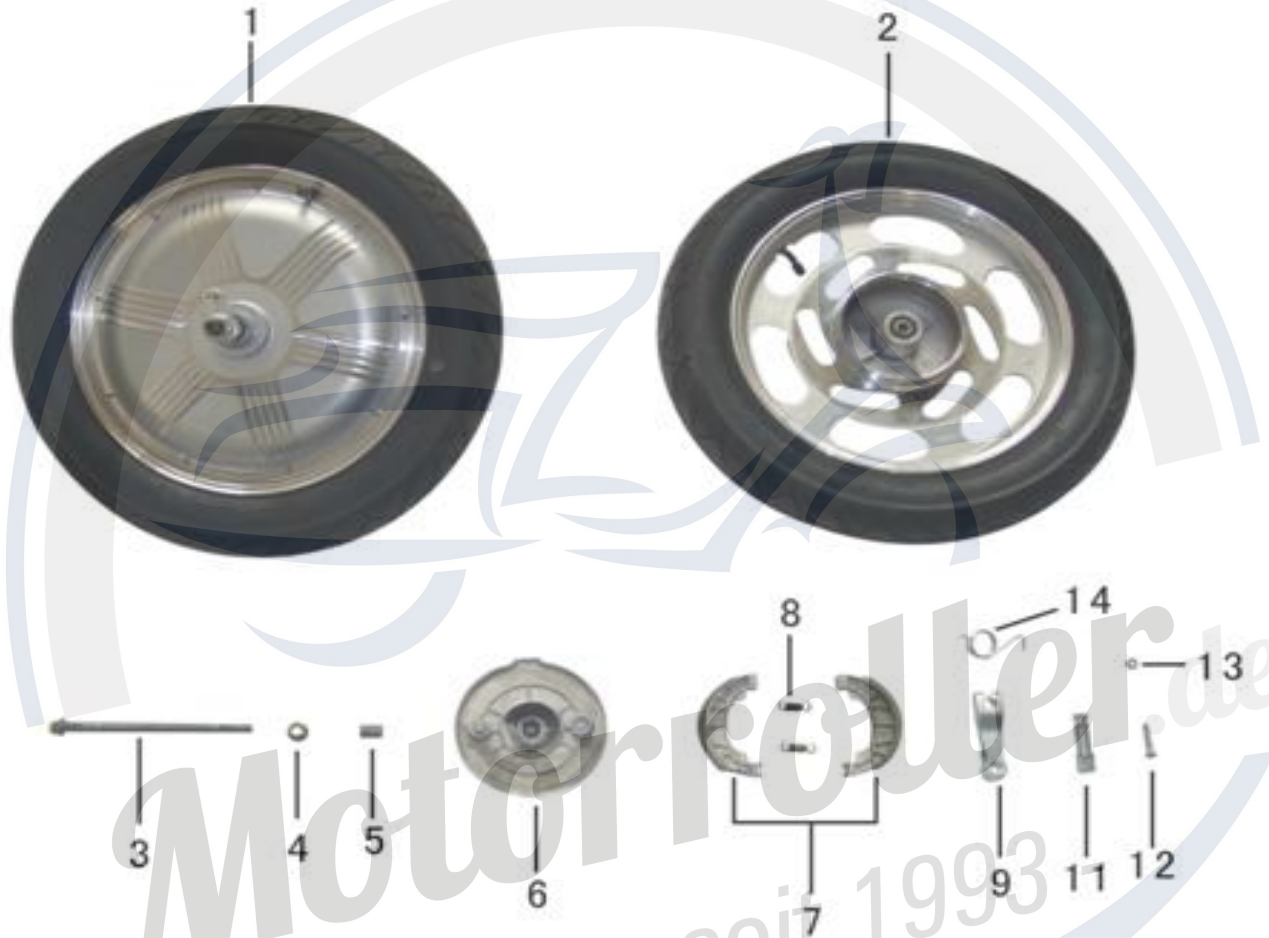

No.	Art.-Nr.	Artikel	Description	QTY
1	ZW-M-01	Hinterrad 3.00 x 16 (20 km/h)	rear wheel assy(16x3.0)	1 Set
2	ZW-M-02	Vorderrad kpl. 3.00 x 16	front wheel assy(16x3.1)	1 Set
3	M10×1×180	Steckachse M10x1x180	front axle	1
4	M10×1	Mutter M 10 x 1	flange nut	2
5	φ10×φ14×20	Hülse D=10xD=14x20	front wheel spacer	1
6	ZW-M-06	Bremsteller	brake hubcap	1
7	ZW-M-07	Bremsbacken	brake shoe	2

Die Preisangaben in dieser Liste sind verbindlich.
Aktuelle Preise erfahren sie auf www.motorroller.de

8	ZW-M-08	Bremsbackenfedern	brake block spring	2	
9	ZW-M-09	Bremsnockenhebel	brake rocker	1	
11	ZW-M-10	Bremsnocke	brake rocker axle	1	
12	M6×20	Schraube M 6x20	bolt	1	
13	M6	Mutter	screw cap	1	
14	ZW...	Feder	block spring	1	

[Zurück zum Inhaltsverzeichnis – Hier klicken](#)

Motorroller.de
- seit 1993 -

*Die Preisangaben in dieser Liste sind veraltet.
Aktuelle Preise erfahren sie auf www.motorroller.de*

	Artikel
Abbildung 14	Hinterradschwinge



No.	Art.-Nr.	Artikel	Description	QTY	
1	ZW-N-01	Hinterradschwinge	rear fork	1	
2	M12x1.25x75	Schraube M12x1.25x75	rear fork axle	1	
3	M12	Sprengring M 12	nut spring	1	
4	M12x1.25	Mutter M 12 x1.25	flange nut	1	

[Zurück zum Inhaltsverzeichnis – Hier klicken](#)

*Die Preisangaben in dieser Liste sind veraltet.
Aktuelle Preise erfahren sie auf www.motorroller.de*

	Artikel
Abbildung 15	Rahmen



No.	Art.-Nr.	Artikel	Description	QTY	
1	ZW-O-01	Rahmen	frame	1	

[Zurück zum Inhaltsverzeichnis – Hier klicken](#)

*Die Preisangaben in dieser Liste sind veraltet.
Aktuelle Preise erfahren sie auf www.motorroller.de*

	Artikel
Abbildung 16	Vorderradgabel kpl. mit Schutzblech

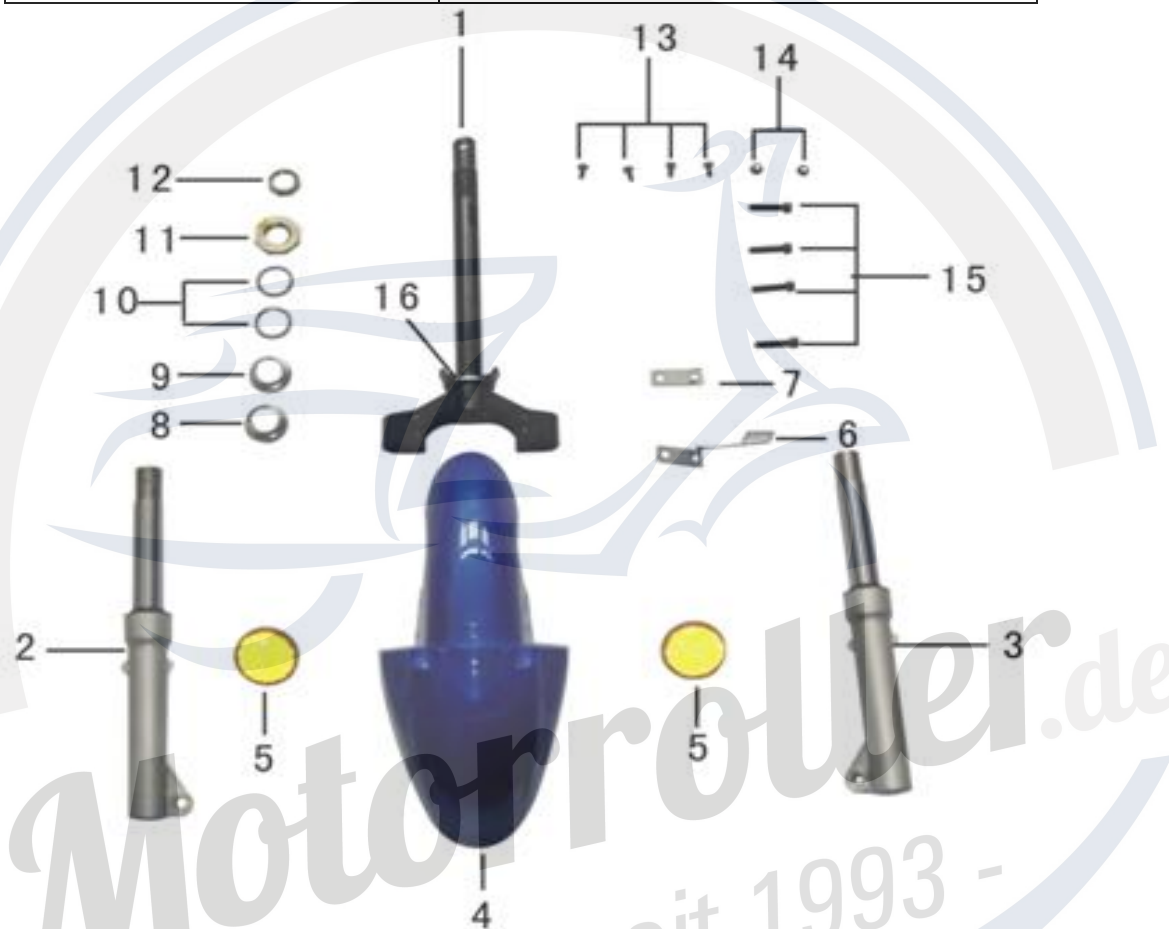

No.	Art.-Nr.	Artikel	Description	QTY	
1	ZW-P-01	Gabeljoch	front absorb stem	1	
2	ZW-P-02	Stoßdämpfer links	left absorb	1	
3	ZW-P-03	Stoßdämpfer rechts	right absorb	1	
4	ZW-P-04-HB	Schutzblech vorne helblau	front fender	1	
4	ZW-P-04-DB	Schutzblech vorne dunkelblau	front fender	1	
5	ZW-P-05	Seitenreflektor	side reflector	2	
6	ZW-P-06	Platte links	left supporting nog	1	

Die Preise gelten in diesem Zusammenhang.

Aktuelle Preise erfahren sie auf www.motorroller.de

7	ZW-P-07	Platte rechts	right supporting nog	1	
8	ZW-P-08	Lagerschale unten	under steer racer	1	
9	ZW-P-09	Lagerschale unten	up steer racer	1	
10	ZW-P-10	Kugellager	steer bearing	1	
11	ZW-P-11	Steuerkonus	up steer socket	1	
12	ZW-P-12	Kontermutter	block screw	1	
13	M6×12	Schrauben M 12 x 12	bolt flange	4	
14	M6	Mutter M6	flange nut	2	
15	M6×16	Schraube M 6 x 16	bolt	4	
16	ZW-P-16	Lagerschale unten	under steer socket	1	

[Zurück zum Inhaltsverzeichnis – Hier klicken](#)

Motorroller.de
- seit 1993 -

*Die Preisangaben in dieser Liste sind veraltet.
Aktuelle Preise erfahren sie auf www.motorroller.de*

	Artikel
Abbildung 17	Kabelbaum

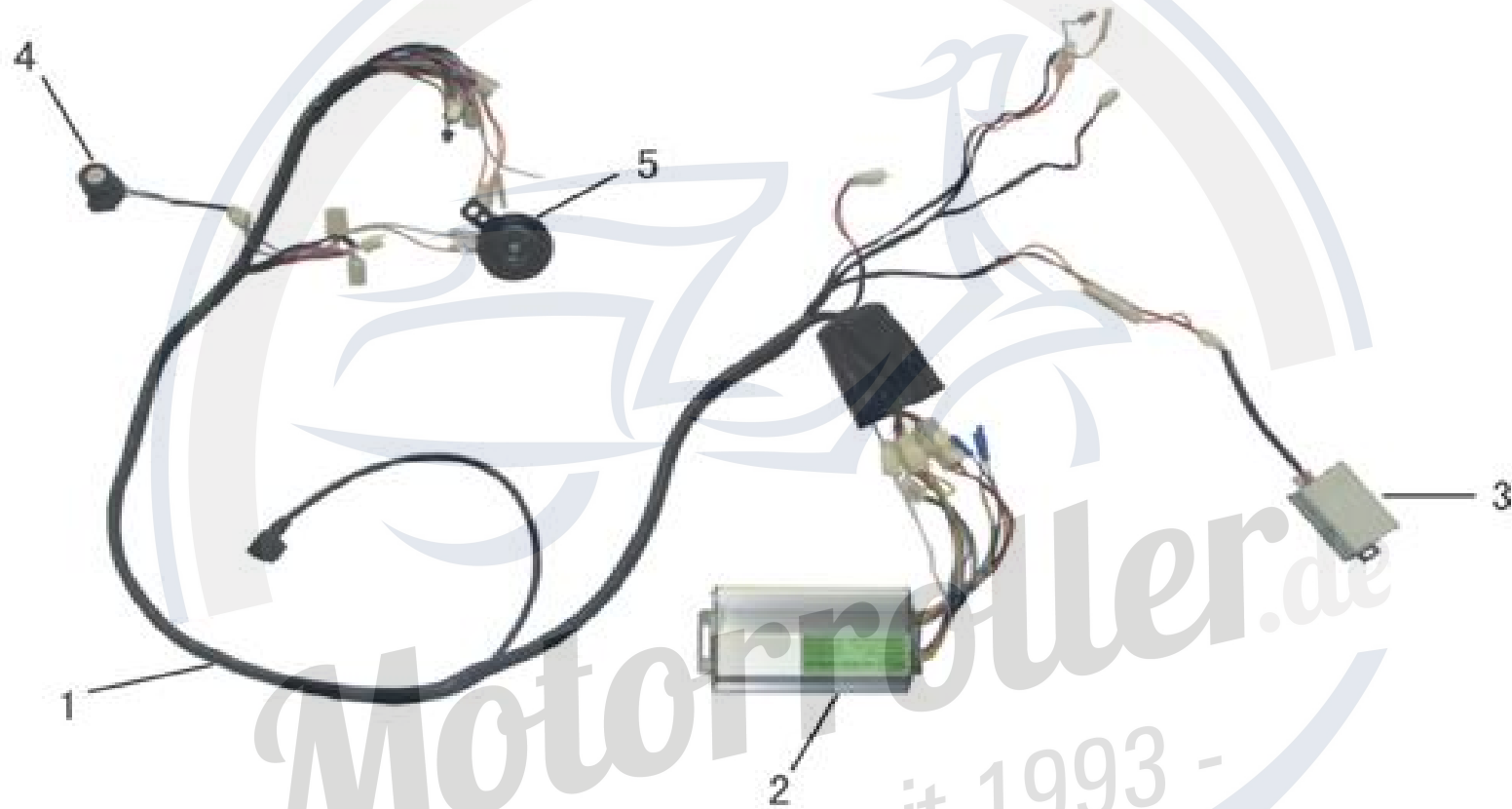

No.	Art.-Nr.	Artikel	Description	QTY	
1	ZW-Q-01	Kabelbaum	wire	1	
2	ZW-Q-02	Steuergerät 48 V 650 W	controller (48V 650W)	1	
3	ZW-Q-03	Wandler 48V 12 V	converter (48V/12V)	1	
4	ZW-Q-04	Blinkrelais 12 V	flasher (12V)	1	
5	ZW-Q-05	Hupe 12V	horn (12V)	1	

[Zurück zum Inhaltsverzeichnis – Hier klicken](#)

Die Preisangaben in dieser Liste sind veraltet.

Aktuelle Preise erfahren sie auf www.motorroller.de

	Artikel
Abbildung 18	Sitzbankverriegelung

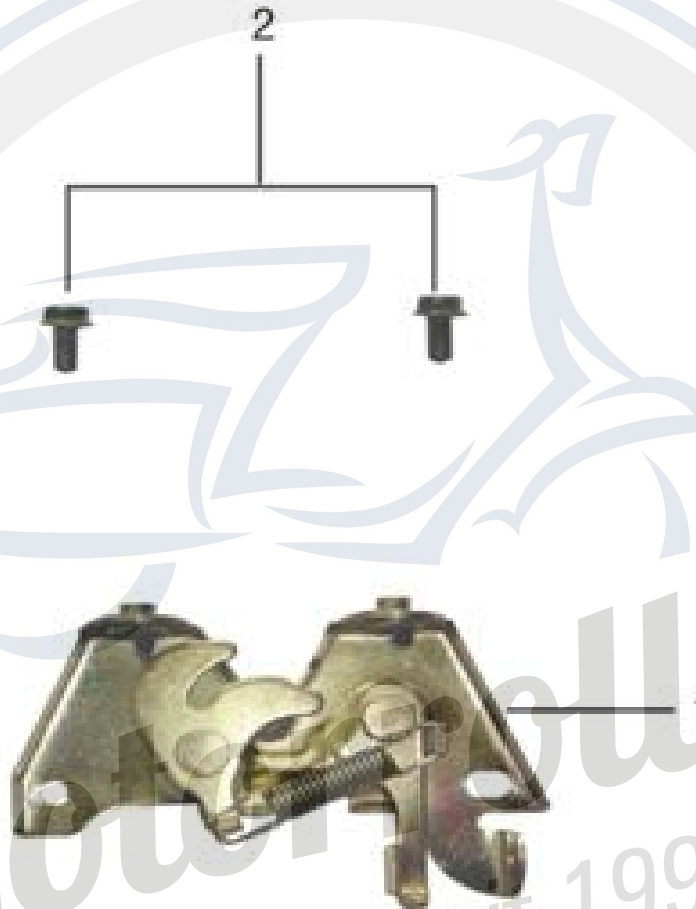

No.	Art.-Nr.	Artikel	Description	QTY	
1	ZW-R-01	Sitzbankschloss	seat lock plate	1	
2	M6×12	Schrauben M 6 x 12	bolt flangle	2	

[Zurück zum Inhaltsverzeichnis – Hier klicken](#)

*Die Preisangaben in dieser Liste sind veraltet.
Aktuelle Preise erfahren sie auf www.motorroller.de*

	Artikel
Abbildung 19	Schutzblech hinten



No.	Art.-Nr.	Artikel	Description	QTY	
1	ZW-S-01	Schutzblech hinten	rear mud-fender	1	
2	M6×10	Schraube M 6 x 10	bolt flange	1	
3	φ6×φ18×1.5	U-Scheibe D=6xD=18x1.5	washer	1	

*Die Preisangaben in dieser Liste sind veraltet.
Aktuelle Preise erfahren sie auf www.motorroller.de*

	Artikel
Abbildung 20	Stoßdämpfer hinten

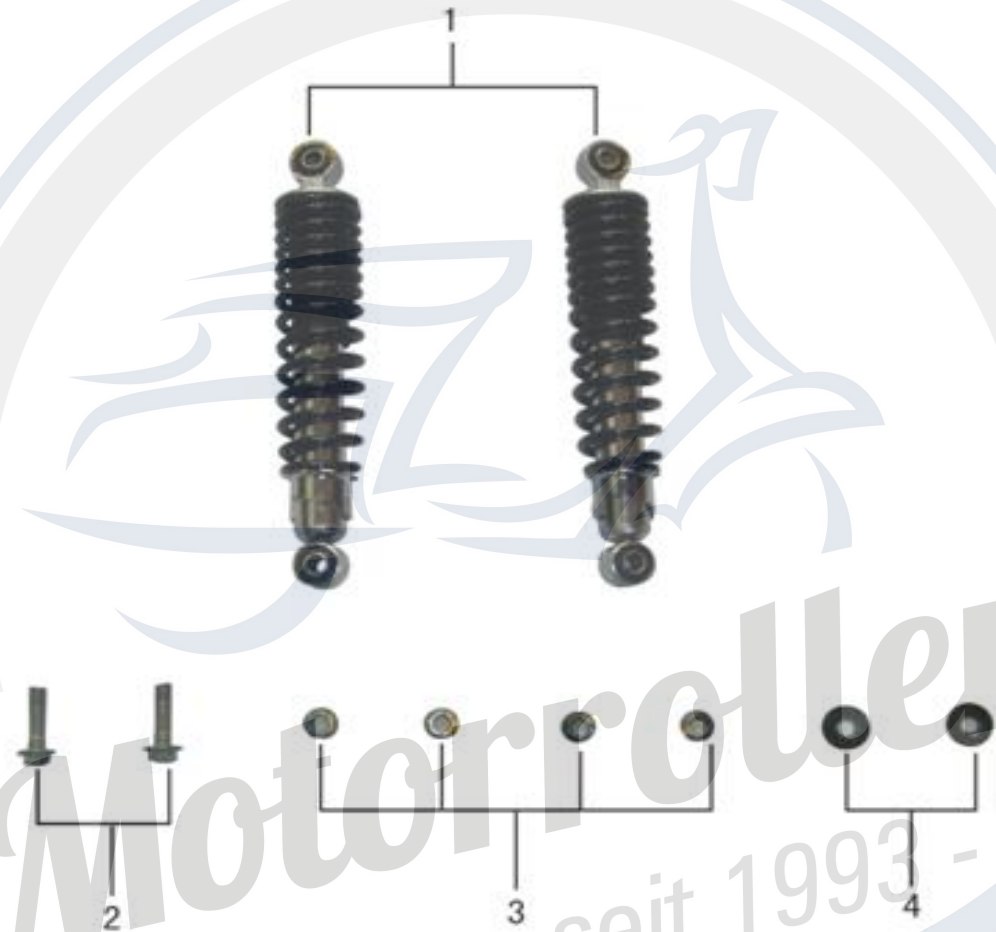

No.	Art.-Nr.	Artikel	Description	QTY	
1	ZW-T-01	Stoßdämpfer hinten	rear absorbs	2	
2	M10×1.25×40	Schraube M 10 x 1.25x40	bolt flangle	2	
3	M10×1.25	Mutter M 10 x 1.25	flangle nut	4	
4	φ10×φ28×2	U-Scheibe D=10xD=28x2	washer	2	

[Zurück zum Inhaltsverzeichnis – Hier klicken](#)

*Die Preisangaben in dieser Liste sind veraltet.
Aktuelle Preise erfahren sie auf www.motorroller.de*

	Artikel
Abbildung 21	Seitenständer kpl.

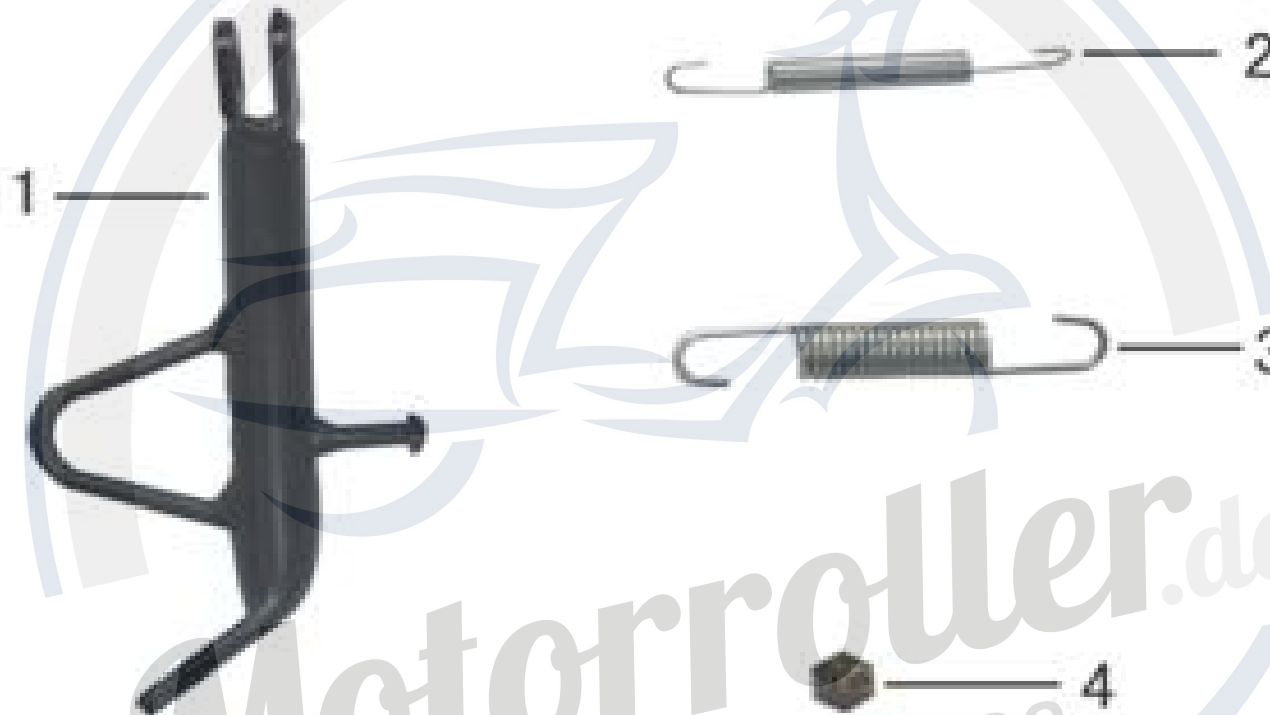

No.	Art.-Nr.	Artikel	Description	QTY	
1	ZW-U-01	Seitenständer	side stander	1	
2	ZW-U-02	Seitenständerfeder klein	spring	1	
3	ZW-U-03	Seitenständerfeder groß	spring	1	
4	M8×20	Schraube M 8 x 20	bolt	1	

[Zurück zum Inhaltsverzeichnis – Hier klicken](#)

*Die Preisangaben in dieser Liste sind veraltet.
Aktuelle Preise erfahren sie auf www.motorroller.de*

	Artikel
Abbildung 22	Hauptständer kpl.



No.	Code	Artikel	Description	QTY	
1	ZW-V-01	Hauptständer	center stander	1	
2	ZW-V-02	Dämpfungsgummi	cushion	1	
3	ZW-V-03	Hauptständerfeder	spring	1	
4	M10×1.25×25	Schraube M 10 x 1.25 x 25	bolt flangle	2	
5	ZW-V-05	U-Scheibe	spacer	2	

[Zurück zum Inhaltsverzeichnis – Hier klicken](#)

Die Preisangaben in dieser Liste sind veraltet.

Aktuelle Preise erfahren sie auf www.motorroller.de

	Artikel
Abbildung 23	Verkleidungsteile Front inkl. Scheinwerfer

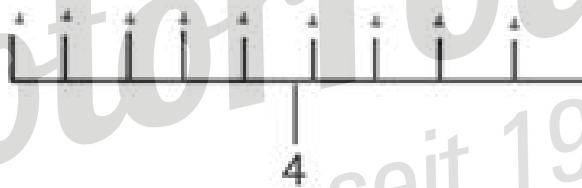

No.	Art.-Nr.	Artikel	Description	QTY	
1	ZW-W-01-HB	Frontverkleidung unten HB	front cover	1	
1	ZW-W-01-DB	Frontverkleidung unten DB	front cover	1	
2	ZW-W-02-HB	Scheinwerferverkl. HB	front-under cover	1	
2	ZW-W-02-DB	Scheinwerferverkl. DB	front-under cover	1	
3	ZW-W-03	Scheinwerfer kpl. vorne	front light	1	
4	ST4.2x10	Schraube ST4.2x10	screw	10	

Die Preisangaben in dieser Liste sind veraltet.

Aktuelle Preise erfahren sie auf www.motorroller.de

[Zurück zum Inhaltsverzeichnis – Hier klicken](#)



*Die Preisangaben in dieser Liste sind veraltet.
Aktuelle Preise erfahren sie auf www.motorroller.de*

	Artikel
Abbildung 24	Gepäckträger hinten



No.	Art.-Nr.	Artikel	Description	QTY	
1	ZW-X-01	Gepäckträger schwarz	rear carrier	1	
2	M6×16	Schraube M 6 x 16	bolt flange	2	
3	M6×16	Schraube M 6 x 16	bolt flange	1	
4	φ6×φ18×4	U-Scheibe D=6xD=18x4	rubber cushion	1	
5	φ6×φ18×1.5	U-Scheibe D=6xD=18x1.5	washer	3	

[Zurück zum Inhaltsverzeichnis – Hier klicken](#)

Die Preisangaben in dieser Liste sind veraltet.

Aktuelle Preise erfahren sie auf www.motorroller.de

	Artikel
Abbildung 25	Batteriebox und Batterie



No.	Code	Artikel	Description	QTY	
1	ZW-Y-01	Batteriekastendeckel	up cover battery box	1	
2	ZW-Y-02	Batteriekasten (Unterteil)	under cover battery box	1	
3	ZW-Y-03	Haltegriff (Batteriekasten)	battery box handle	2	
4	ZW-Y-04	Batterie 12V 14 Ah	battery	4	
5	ZW-Y-05	Batteriesicherung 30 A	fuse set(30A)	1	
6	ZW-Y-06	Ladebuchse	plugs	1	
7	ZW-Y-07	Batteriekabel	wires	3	

8	ZW-Y-08	Batterieanschlüsse	pin	4	
9	ZW-Y-09	Bolzen	nog	4	
10	M4×12	Schraube M 4 x 12	screw	8	
11	ST4.2×16	Schraube ST4.2 x 16	screw	2	
12	ST4.2	U-Scheibe ST4.2	washer	2	

[Zurück zum Inhaltsverzeichnis – Hier klicken](#)

Motorroller.de
- seit 1993 -

*Die Preisangaben in dieser Liste sind veraltet.
Aktuelle Preise erfahren sie auf www.motorroller.de*

	Artikel
Abbildung 26	Stoßdämpferverkleidung hinten

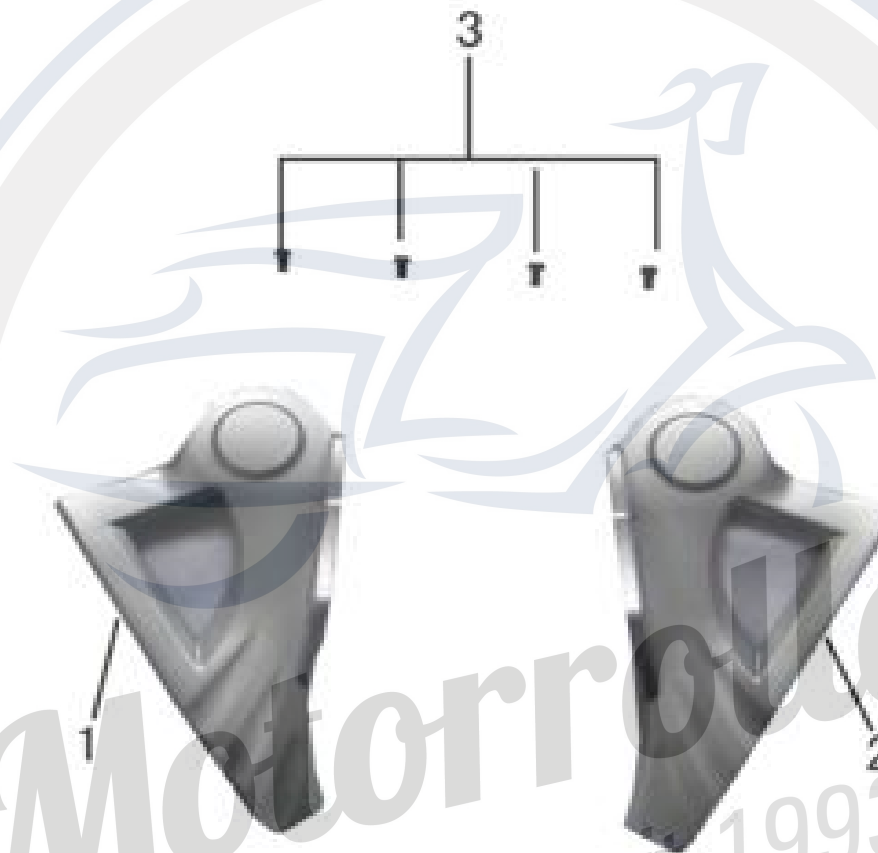

No.	Art.-Nr.	Artikel	Description	QTY	
1	ZW-Z-01	Seitenteil hinten links silber	left rear fork fender	1	
2	ZW-Z-02	Seitenteil hinten recht silber	right rear fork fender	1	
3	M6×12	Schraube M 6 x 12	bolt flange	4	

[Zurück zum Inhaltsverzeichnis – Hier klicken](#)

*Die Preisangaben in dieser Liste sind veraltet.
Aktuelle Preise erfahren sie auf www.motorroller.de*