

**JC50Q - 7 型摩托车零部件目录**





**1**

图示目录

**INFORMATION INDEX**

**2**

零部件目录

**PARTS CATALOGUE**

**3**

部件号码索引

**PARTS NUMBER INDEX**

**Motorroller.de**  
- seit 1993 -







FIG. 9

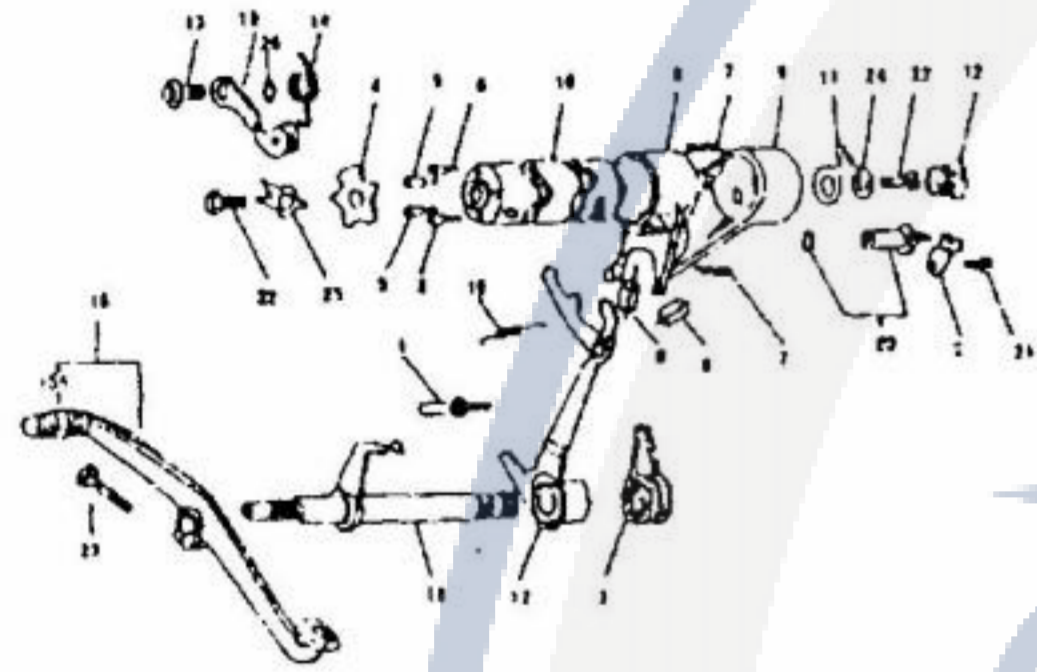


FIG. 10

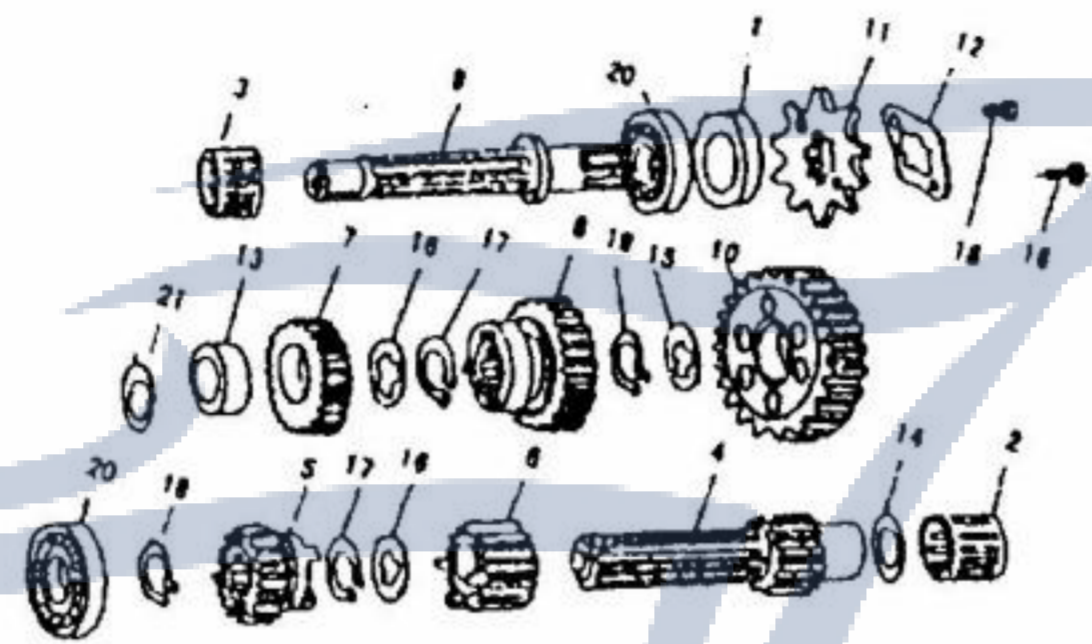


FIG. 11

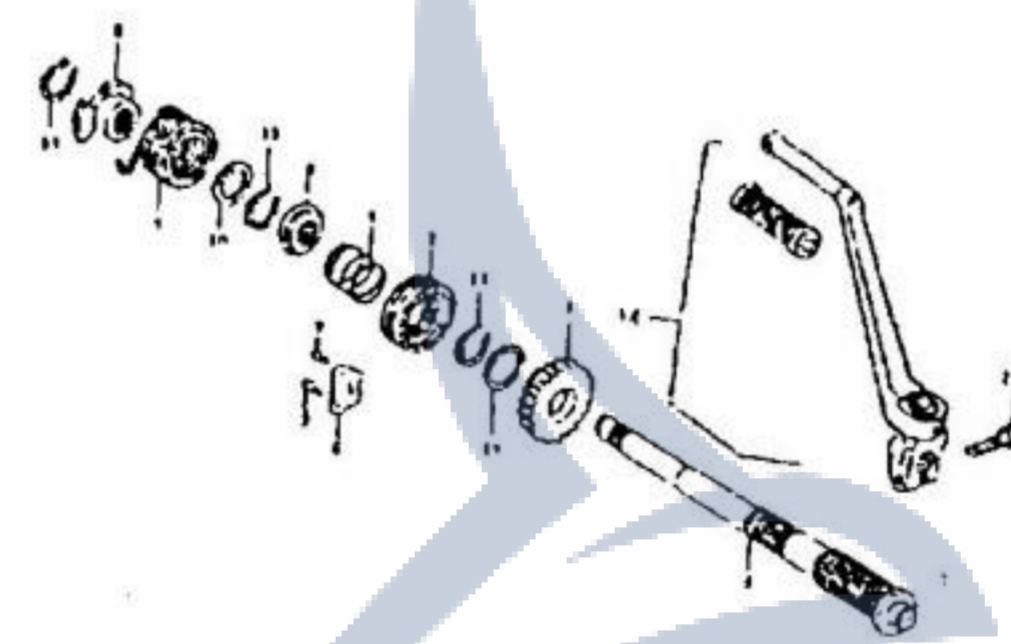


FIG. 12

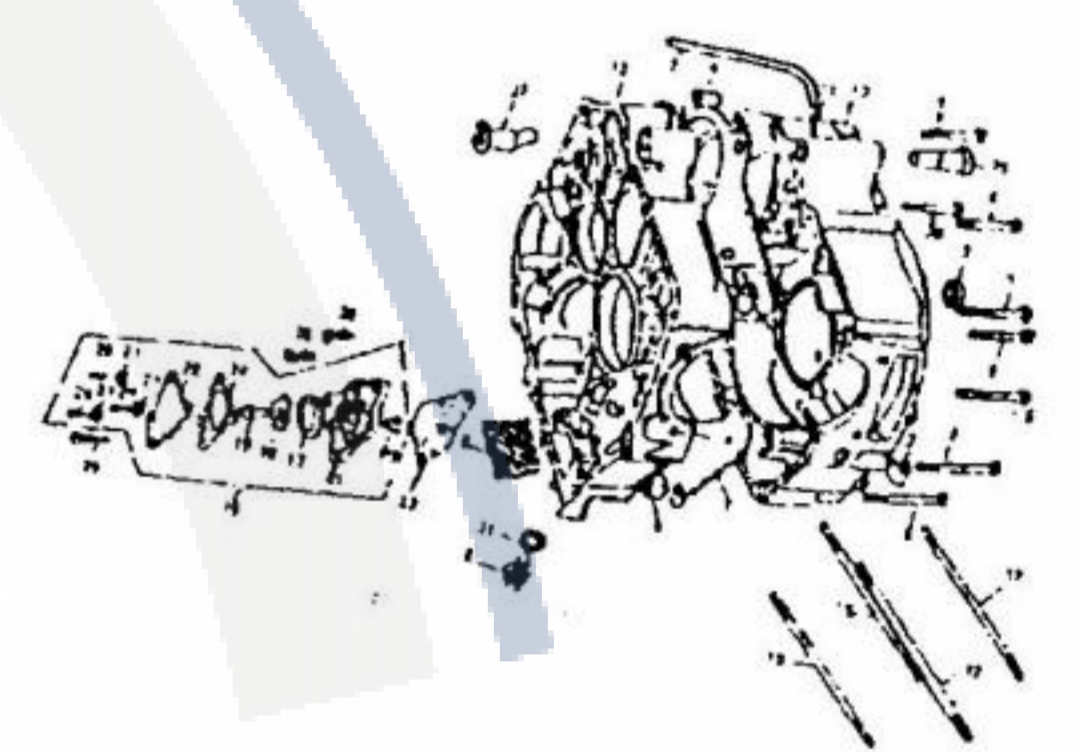


FIG. 13

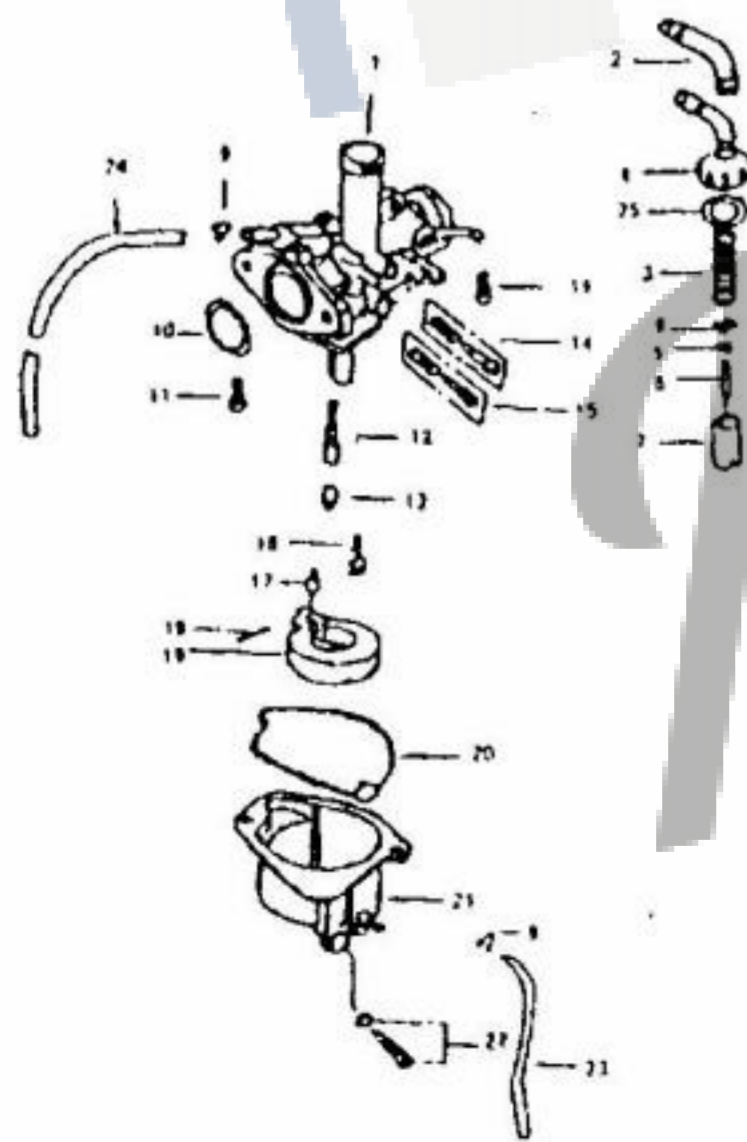


FIG. 14

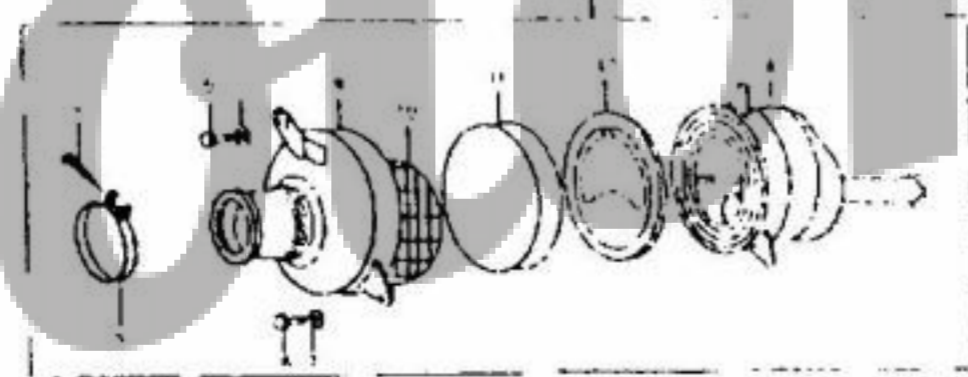


FIG. 15

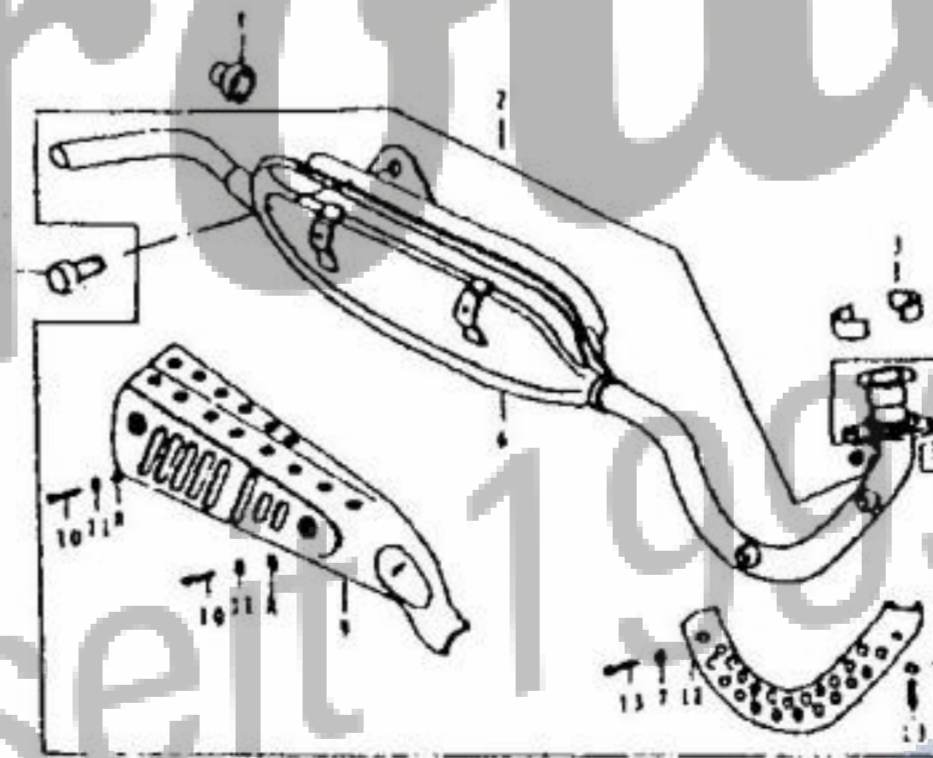


FIG. 16

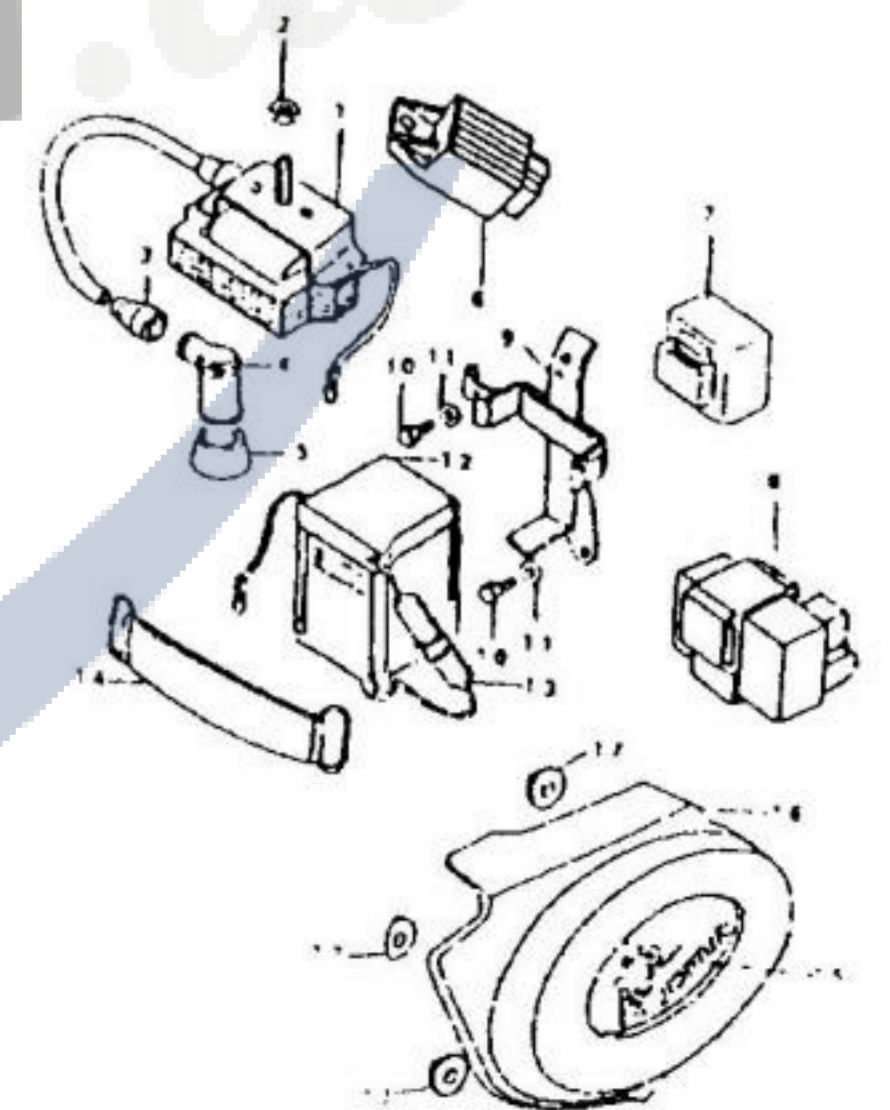




FIG. 17

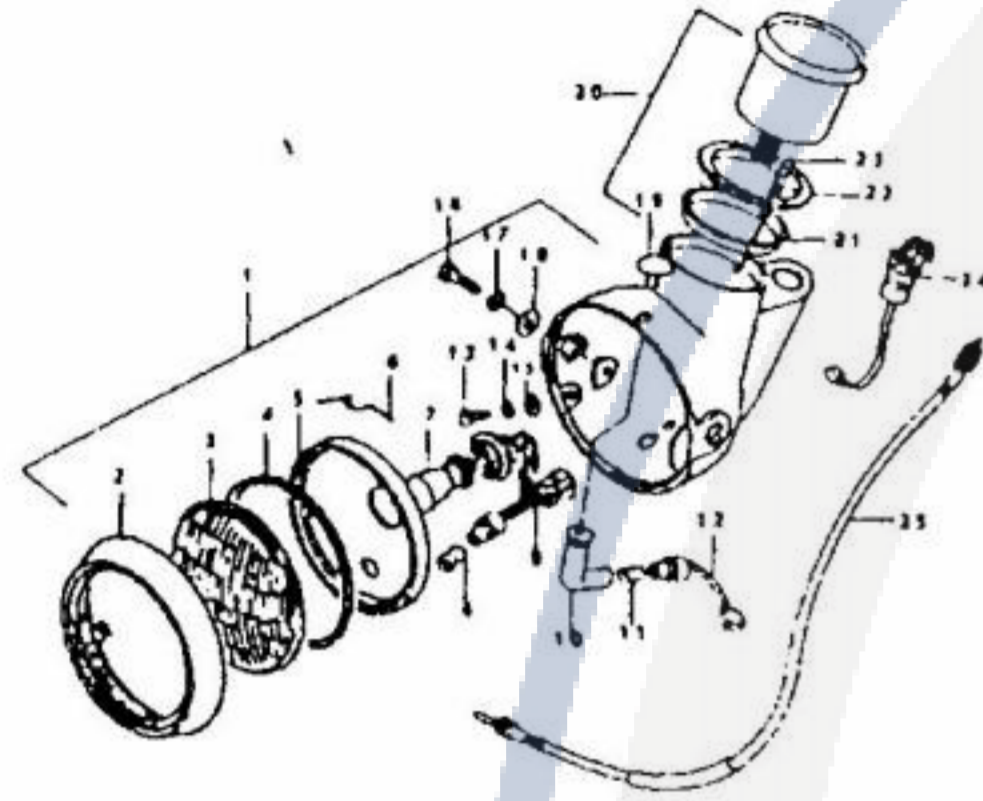


FIG. 18

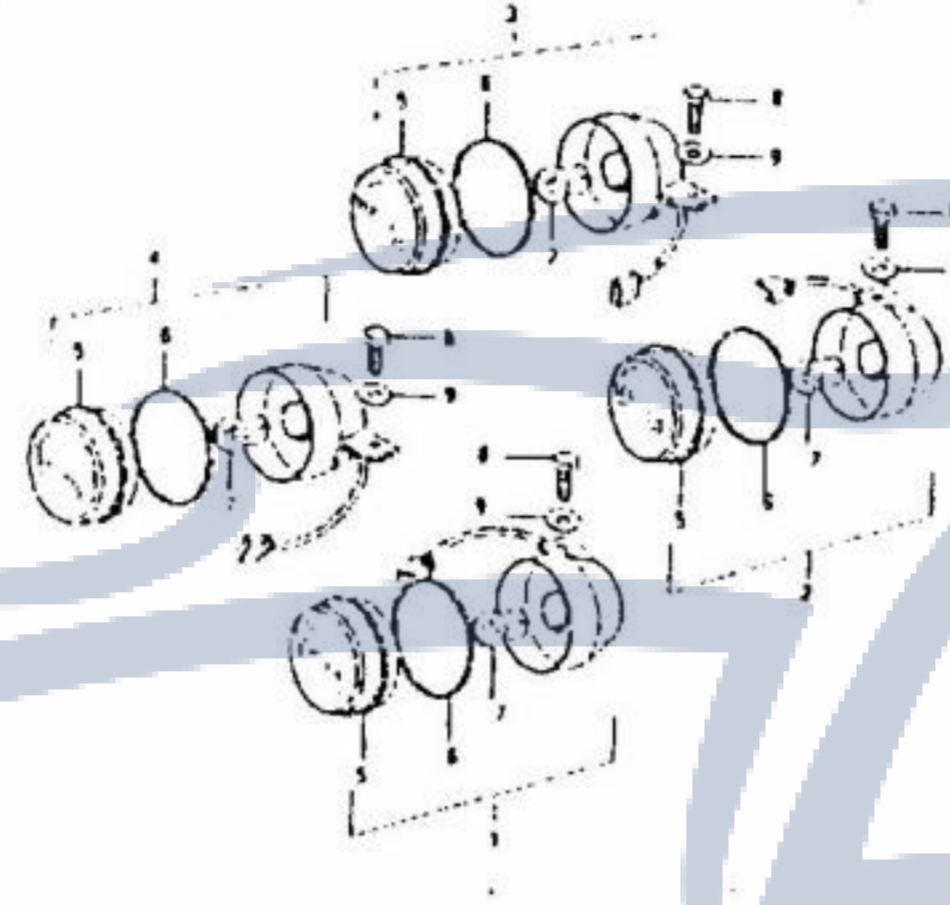


FIG. 19

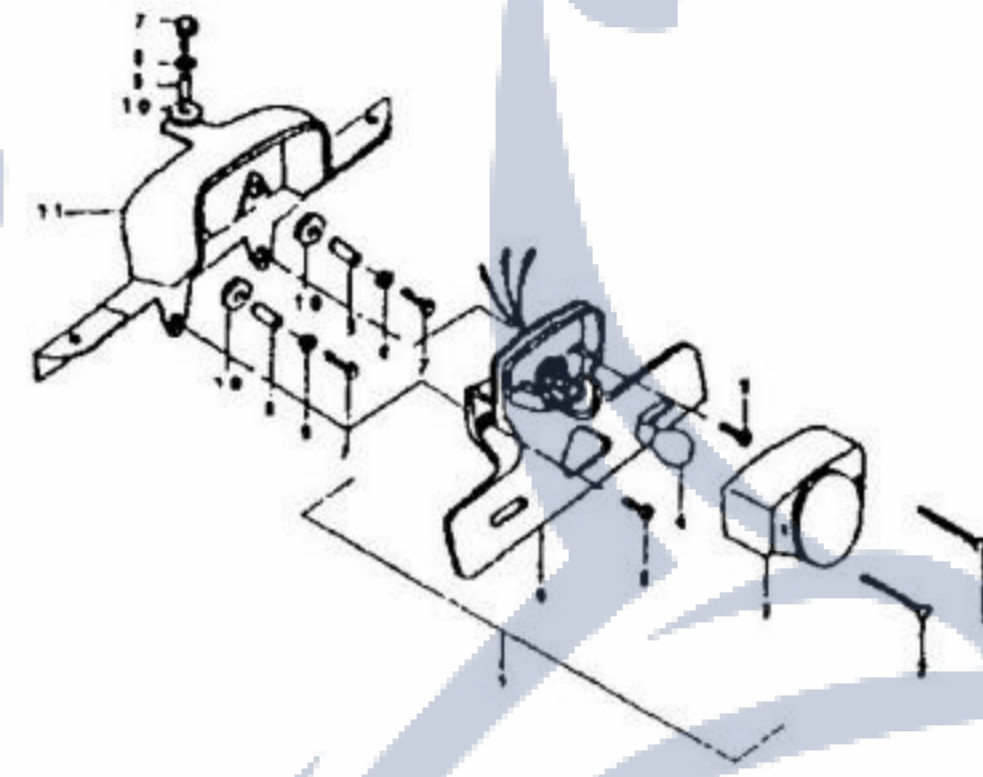


FIG. 20

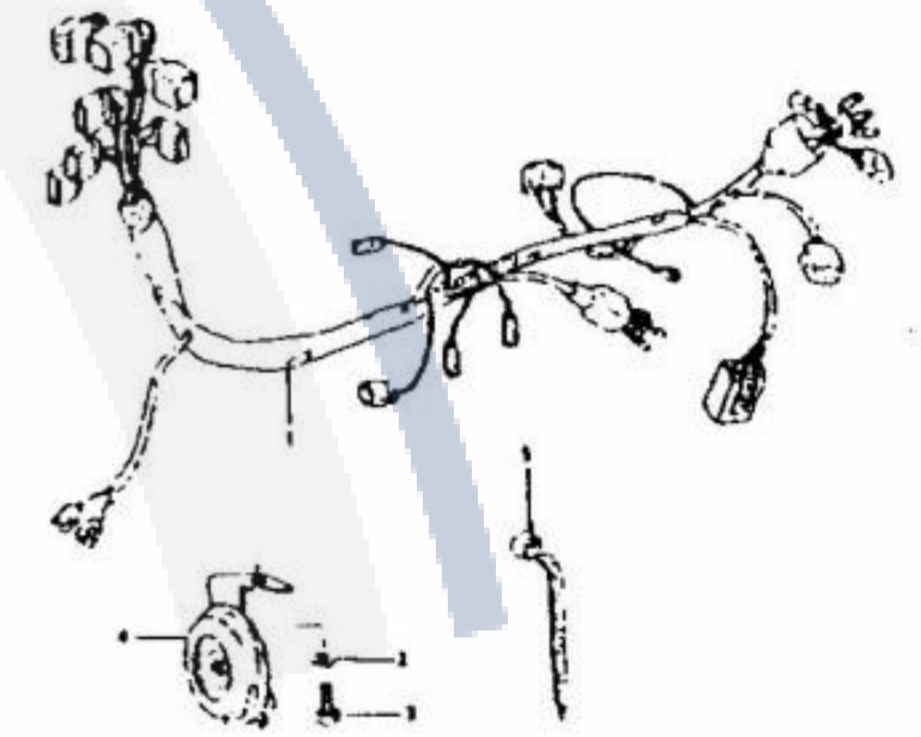


FIG. 21

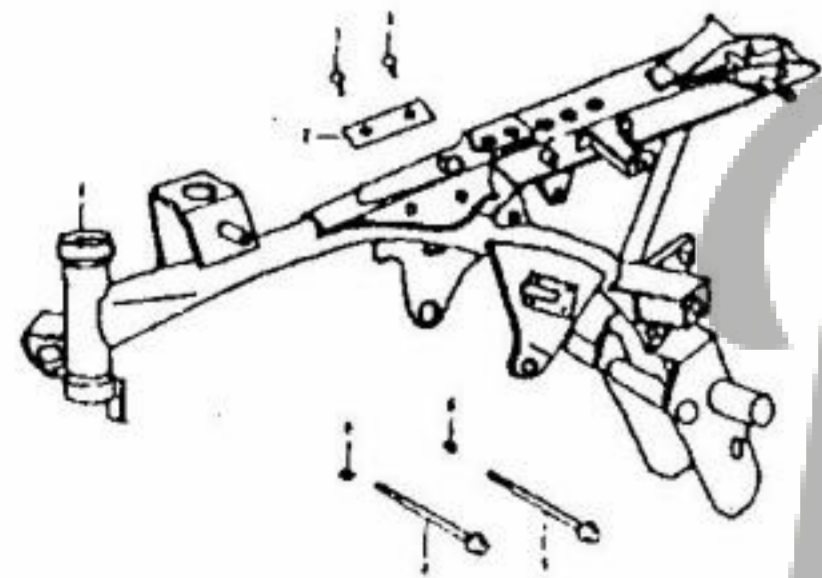


FIG. 22



FIG. 23



FIG. 24

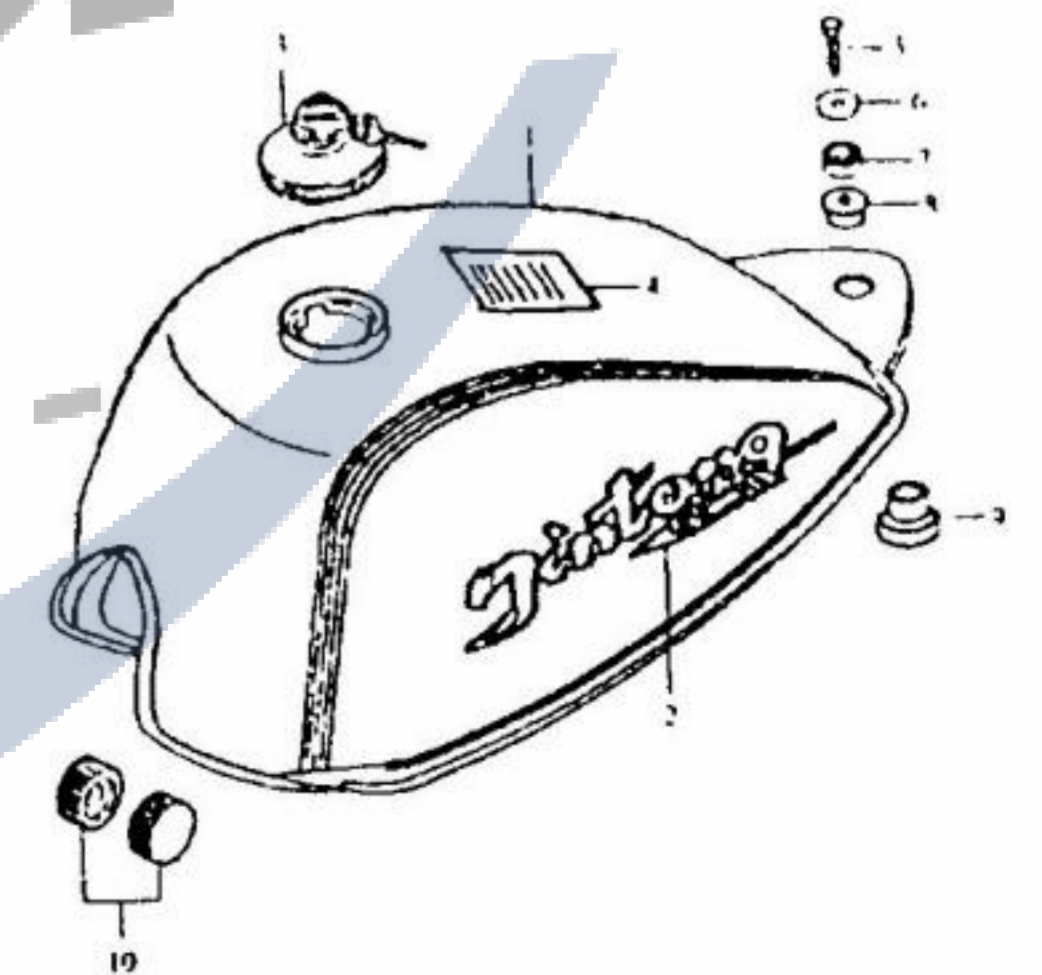




FIG. 33

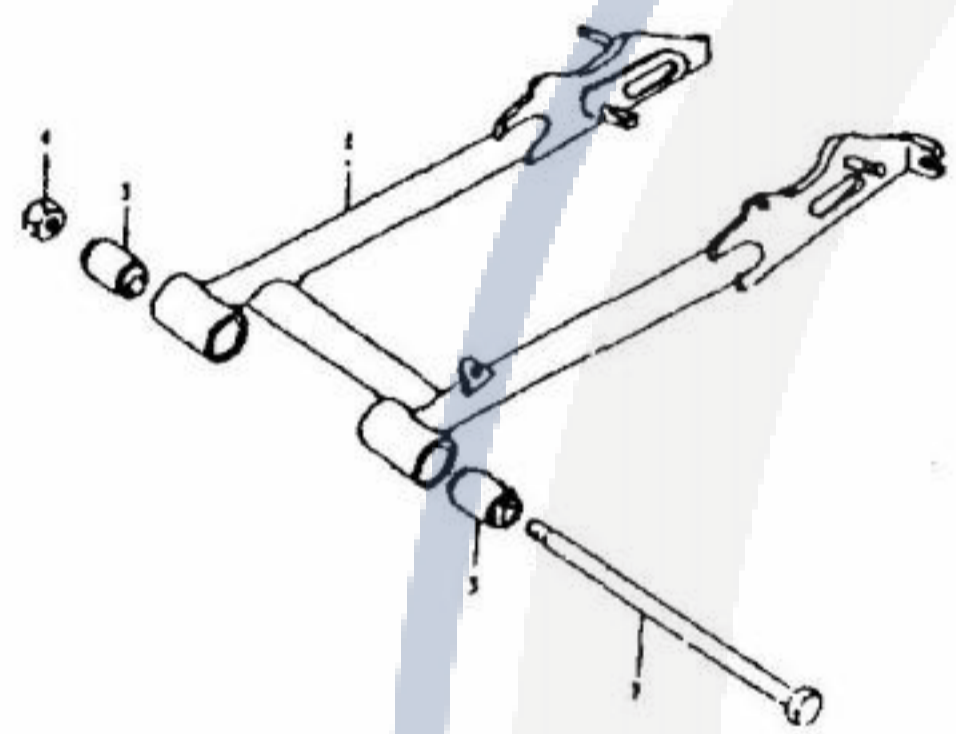


FIG. 34

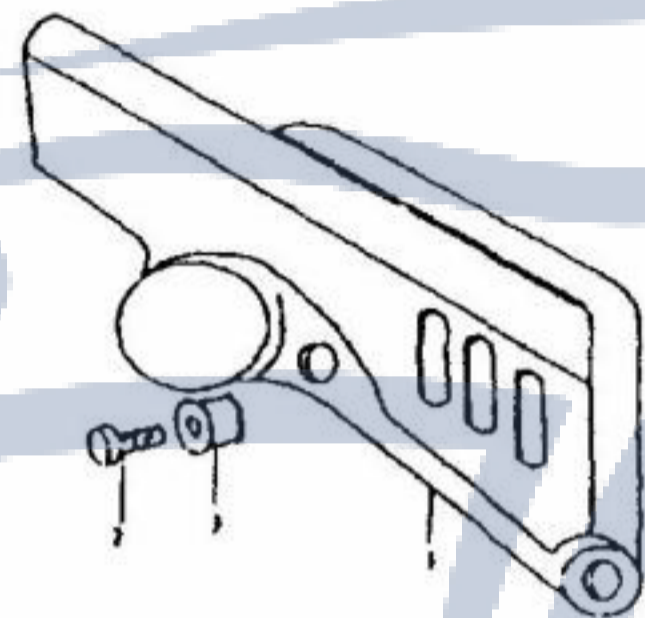


FIG. 35

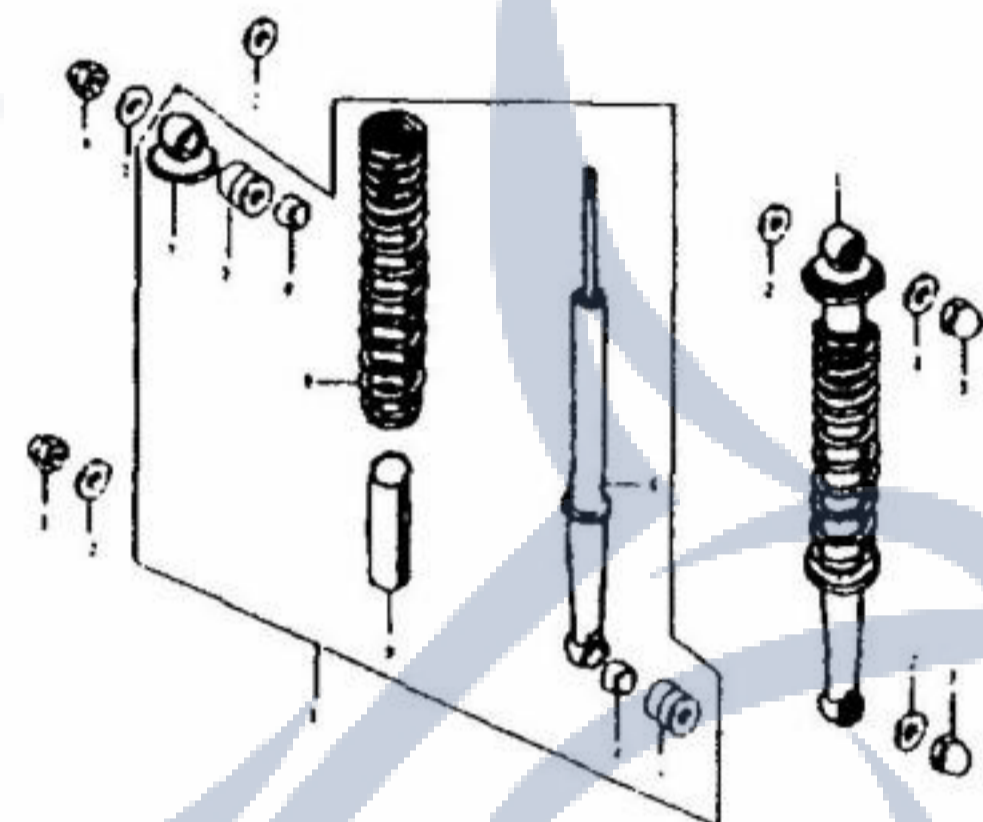


FIG. 36

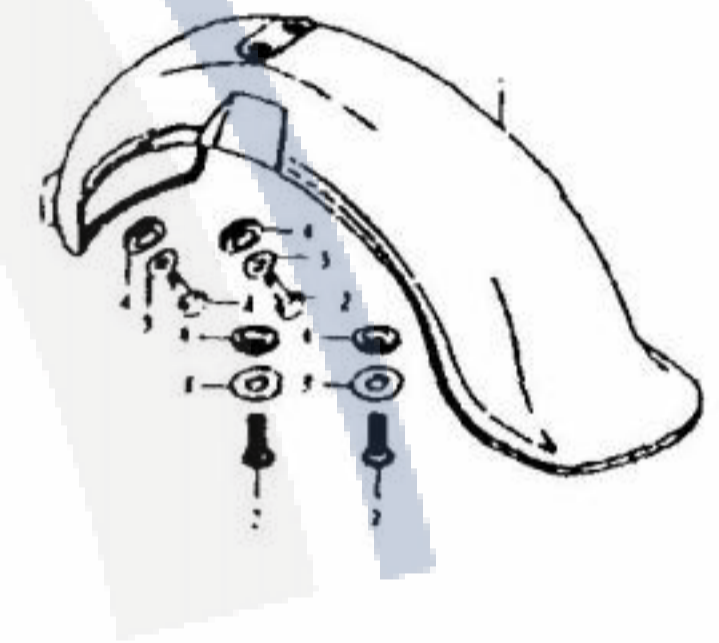


FIG. 37

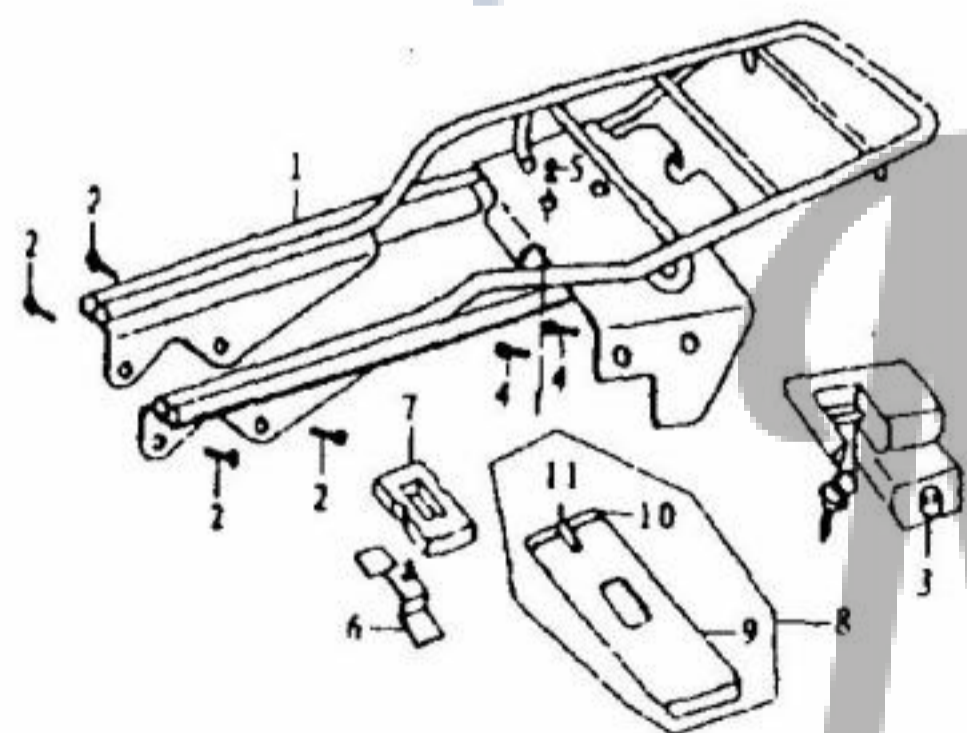


FIG. 38

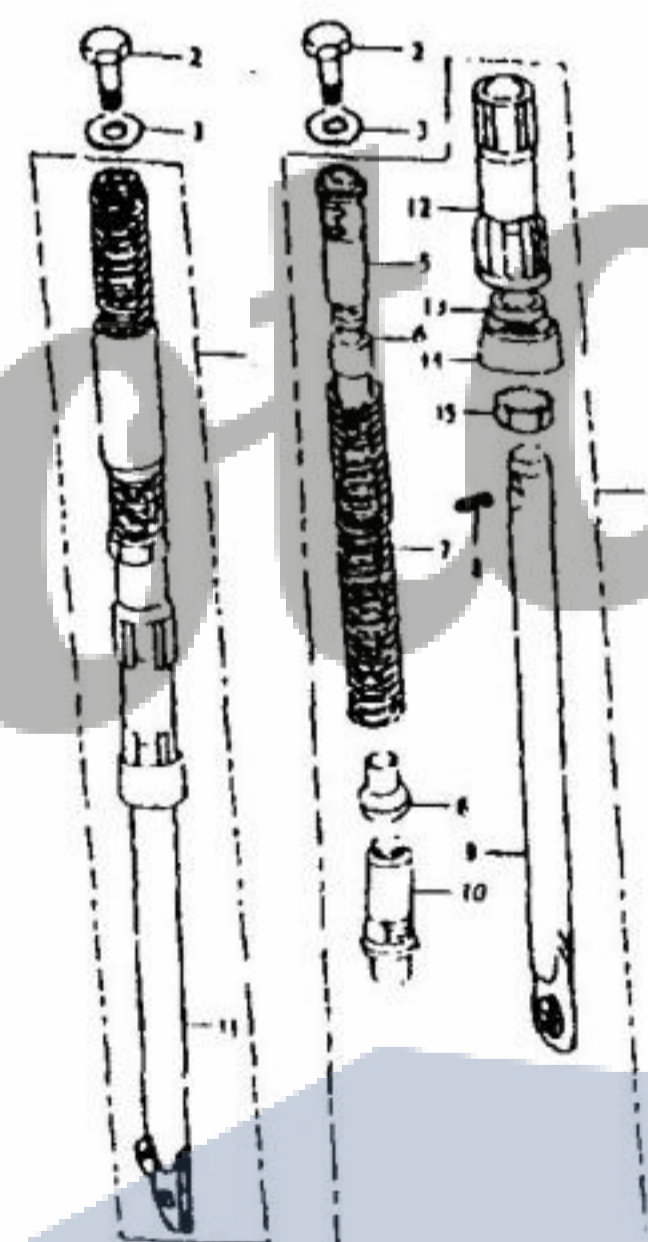


FIG. 39

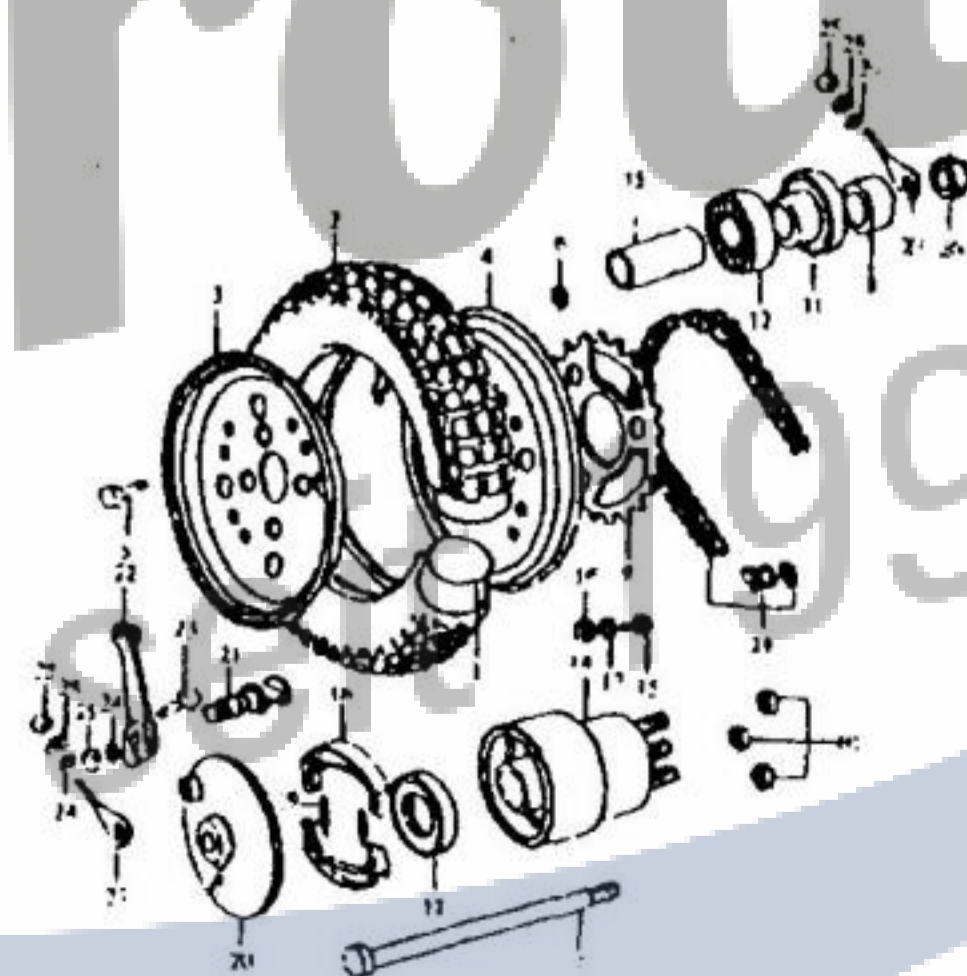


FIG. 40

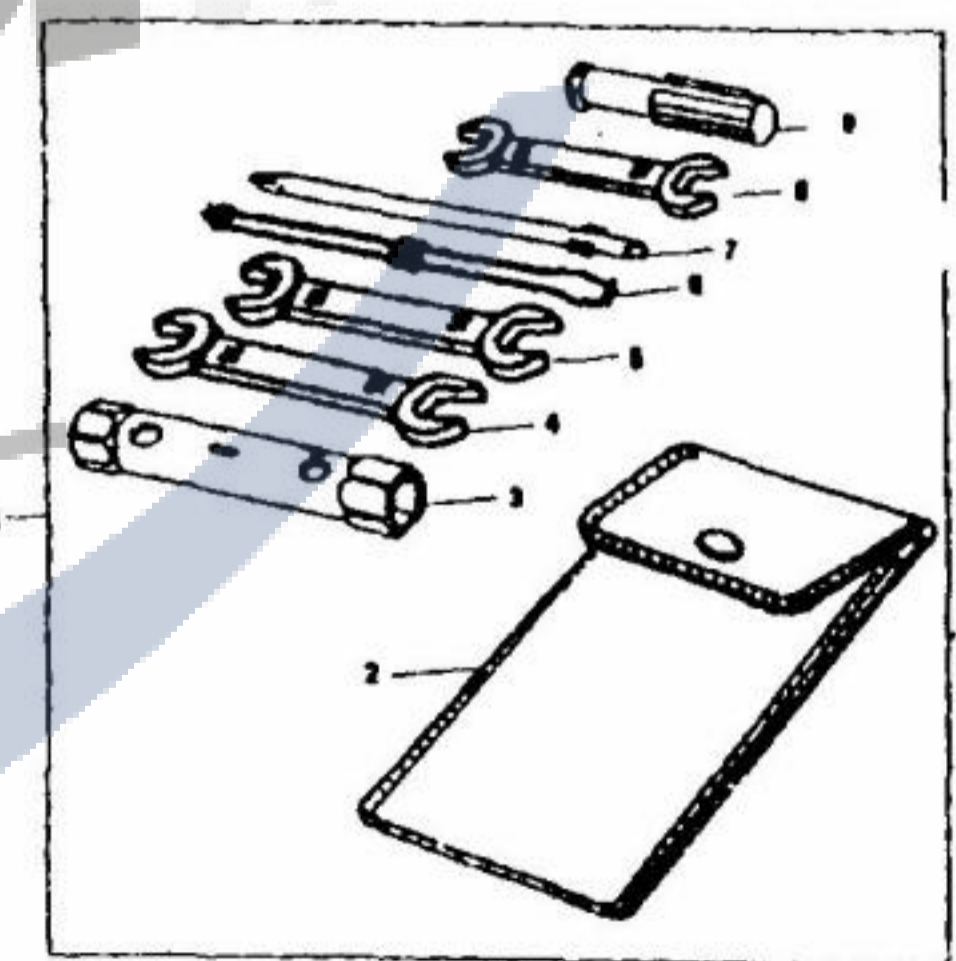
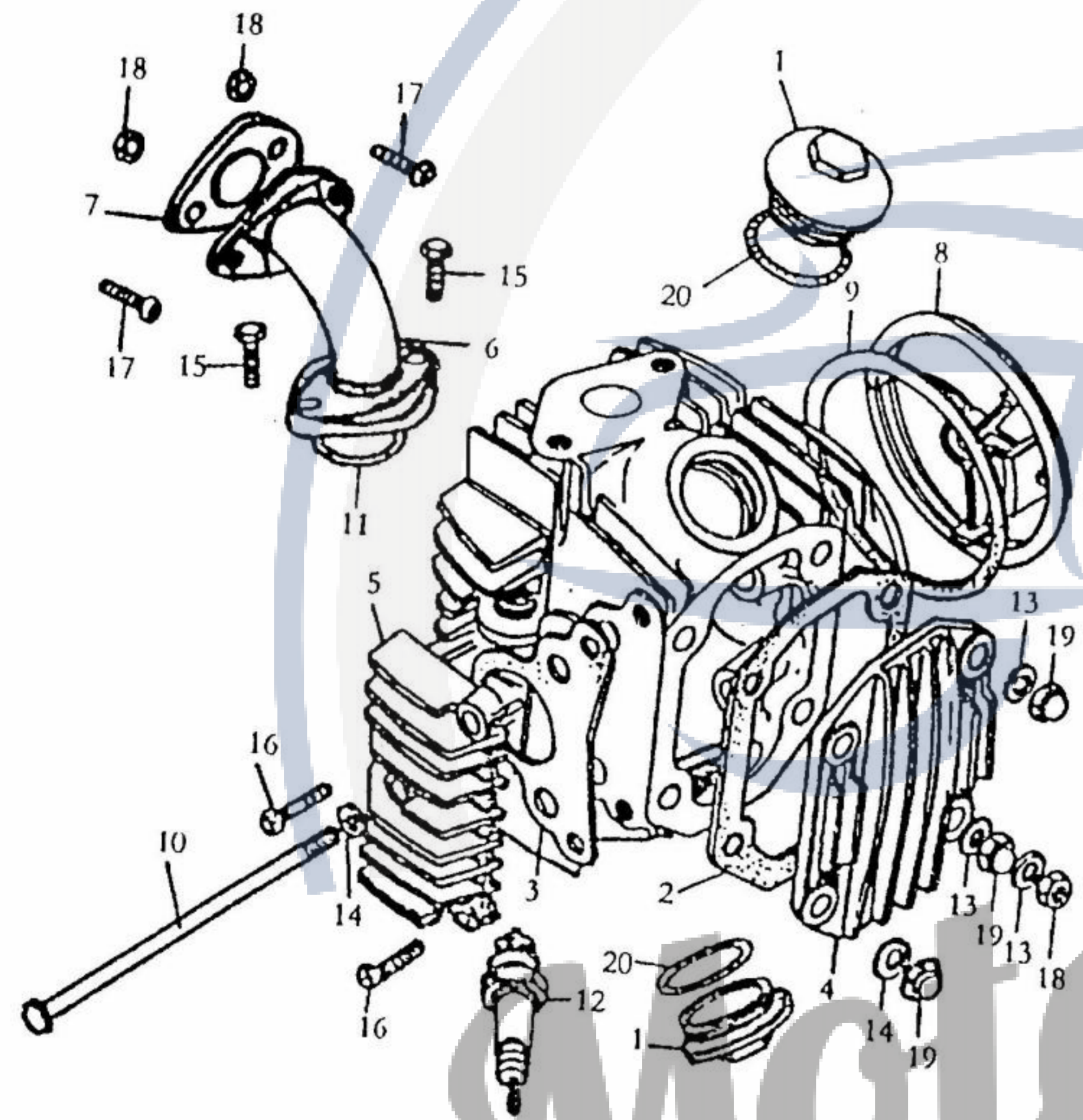




FIG. 1

FIG. 1 CYLINDER HEAD COVER, INLET PIPE 气缸头盖、进气管



序号	件号	英文名称	中文名称	数量
1	100003	SCREW COVER	螺塞	2
2	100004	GASKET	垫子	1
3	147FM2B-0010	CYLINDER HEAD COVER, RH GASKET	气缸头右盖密封垫	1
4	100007	CYLINDER HEAD COVER	气缸头盖	1
5	147FM2B-0200	CYLINDER HEAD COVER, RH	气缸头右盖组件	1
6	110601B	PIPE in.	进气管	1
7	110603-J21	INSULATOR	隔热垫	1
8	100011B	SPROCKET WHEEL COVER	链轮盖	1
9	100012	GASKET	垫子	1
10	100047	BOLT	螺栓	1
11	7D17-J7-28-2	O-RING	O形密封圈	1
12	220600	SPARK PLUG	火花塞	1套
13	GB97.1-85 6-140HV-Zn.D	WASHER	垫圈	3
14	GB97.1-85-T3-Y	SEALING WASHER	镀铜垫圈	2
15	M6×20-ZN.D GB5783-86	HEX BOLT	六角头螺栓	2
16	M6×18 HwMIHWZn	HEX BOLT	六角垫圈螺栓	2
17	GB823-88 M6×20	HEX BOLT	十字槽小盘头螺钉	2
18	GB6170-86 M6-8-Zn.D	NUT	六角螺母	3
19	M6GB923-76.8-Cr	CAP NUT	盖形密封螺母	3
20	7D17-J7-32-3	O-RING	O形密封圈	2

Motorroller  
- seit 1993 -



FIG. 2

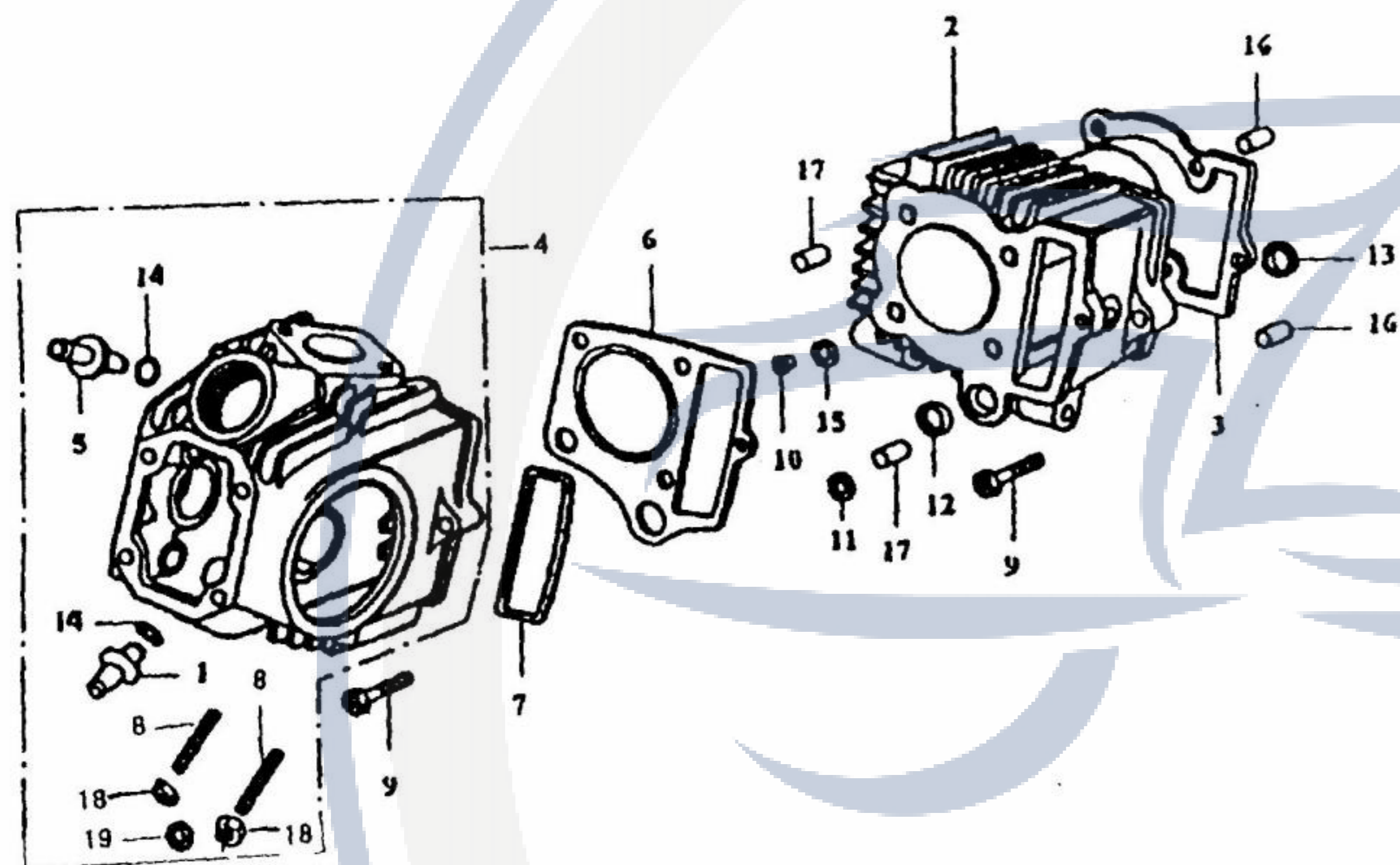


FIG. 2 CYLINDER HEAD COMP, CYLINDER

气缸头组件, 气缸体

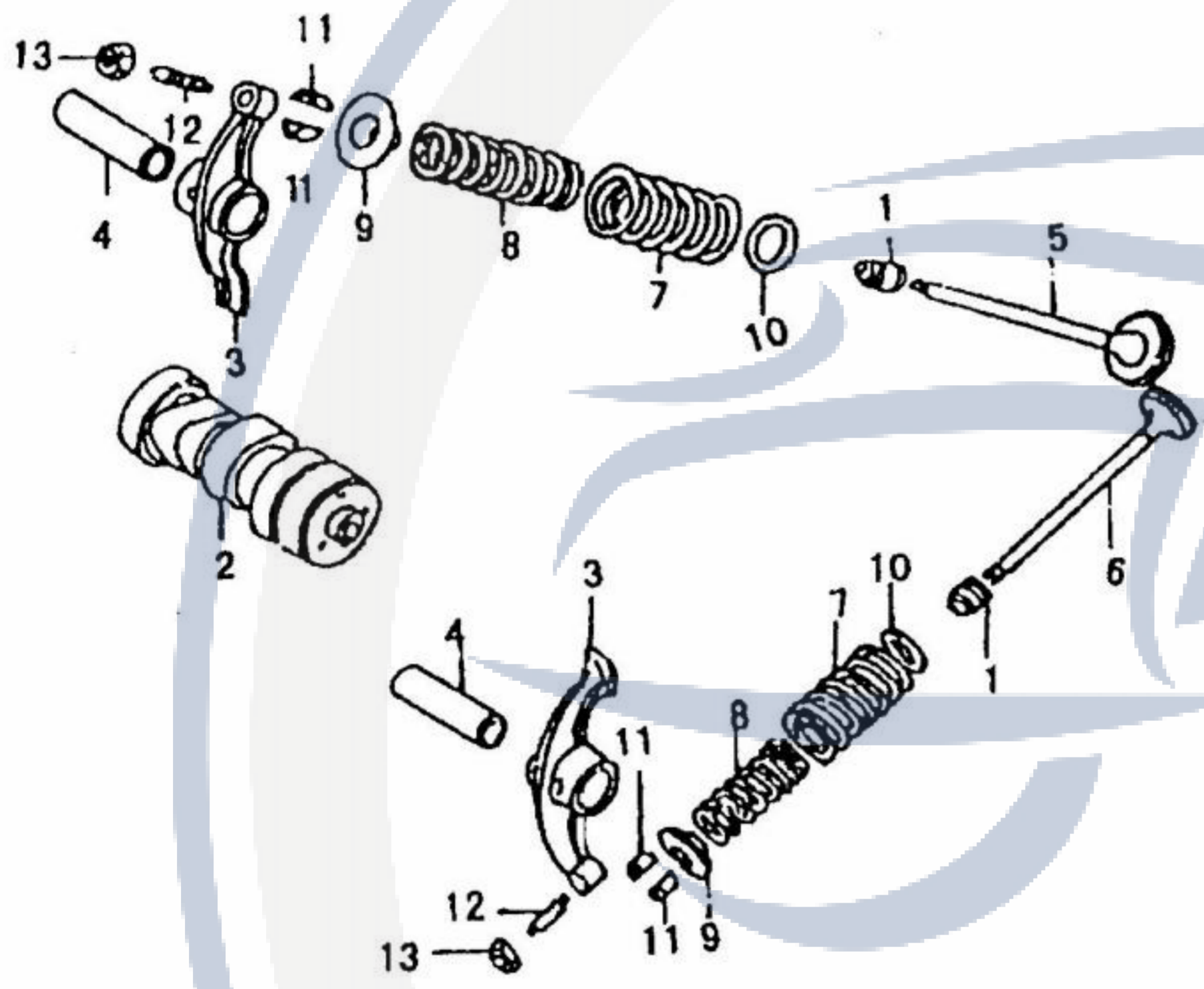
序号	件号	英文名称	中文名称	数量
1	147FM2B-1104	GUIDE, in, valve	排气门导套	1
2	139FM-0001	CYLINDER	气缸体	1
3	100033	GASKET	垫子	1
4	139FM-1100 (不含 10, 11, 13)	CYLINDER HEAD ASSY	气缸头组件	1
5	147FM2B-1106	GUIDE, in, valve	进气门导套	1
6	139FM-3000	CYLINDER HEAD GASKET ASSY	气缸头密封垫组件	1
7	147FM2B-0120	SEAL RING	链条腔封环	1
8	01421-06168	BOLT	双头螺栓	2
9	M6×22 GB29-76-ZnD	HEX BOLT	六角头头部带槽螺栓	2
10	147FM2B-0006	BUSHING	衬套	1
11	147FM2B-0005	WASHER	衬垫	1
12	147FM2B-0004	RUBBER GASKET	矩形密封圈	1
13	100025	COLLAR	封严圈	1
14	147FM2B-1105	RING	密封圈	2
15	100024	COLLAR	封严圈	1
16	100027	DOWEL PIN	定位衬套	1
17	100028	DOWEL PIN	定位衬套	1
18	M6GB52-76-ZnD	HEX BUT	六角螺母	1
19	100124	GASKET	衬垫	1

Motorroller.de  
- seit 1993 -



FIG. 3

FIG. 3 CAMSHAFT, VALVE 凸轮轴, 气门



序号	件号	英文名称	中文名称	数量
1	147FM2B-1300	OIL HOOD COMP	挡油罩组件	2
2	147FM2B-1200	CAM SHAFT	凸轮轴组件	1
3	100108	ARM	摇臂	2
4	100106	ARM SHAFT	摇臂轴	2
5	147FM2B-1005	VALVE intake	进气门	1
6	147FM2B-1400	VALVE exhaust	排气门	1
7	147FM2B-1003	SPRING	气门外弹簧	2
8	147FM2B-1004	SPRING	气门内弹簧	2
9	147FM2B-1001	RETAINER valve spring	气门内外弹簧座	2
10	147FM2B-1006	RETAINER valve spring	气门外弹簧座圈	2
11	147FM2B-1002	COTTER Valve	气门锁夹	4
12	100107	SCREW adjusting	调整螺钉	2
13	147FM2C-1001	NUT adjusting	气门调整螺母	2

Motorroller.de  
- seit 1993 -



FIG. 4

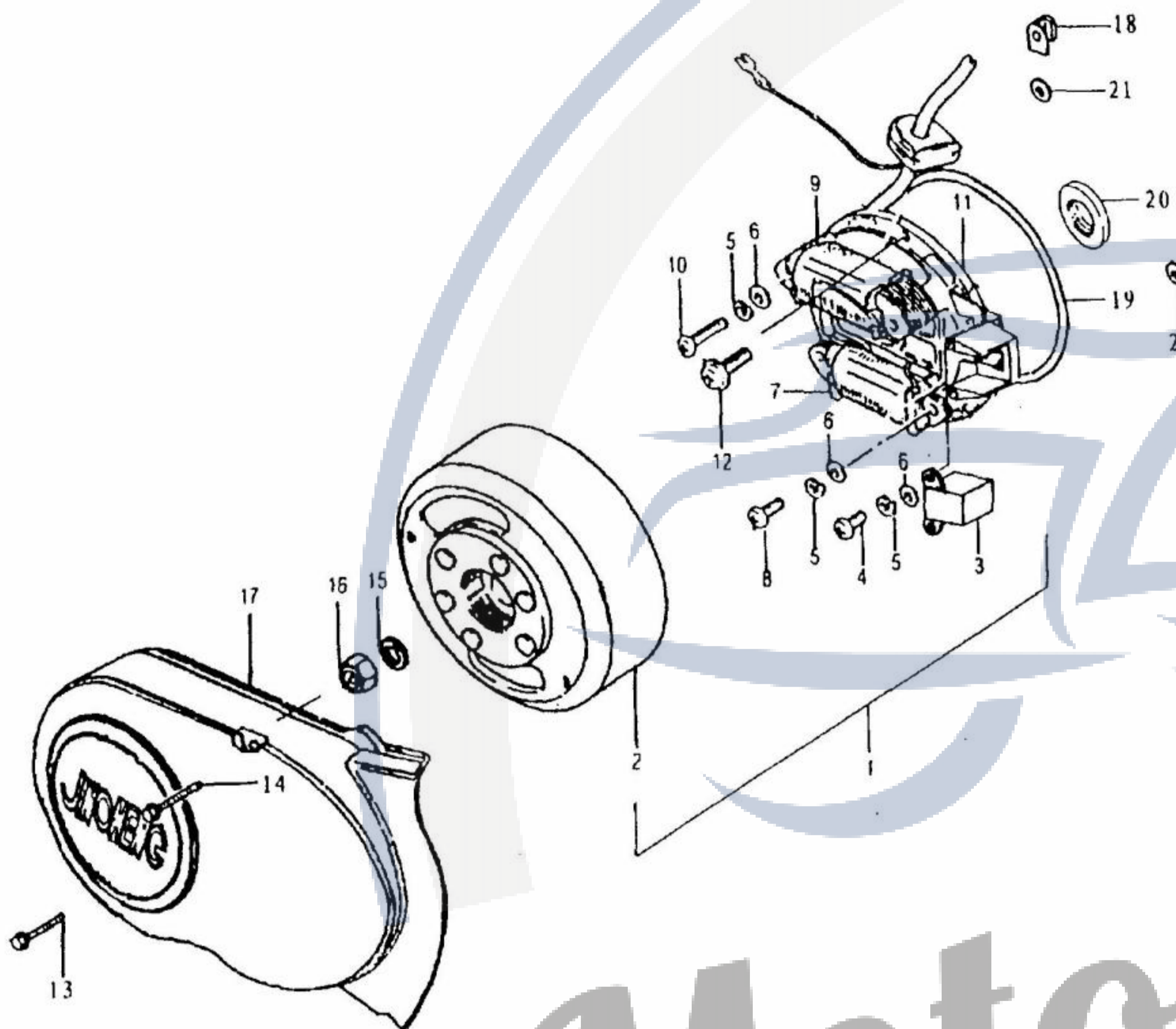


FIG. 4 MAGNETO 磁电机

序号	件号	英文名称	中文名称	数量
1	230000C	MAGNETO ASSY	磁电机	1
2	230030C	ROTOR, flywheel	转子	1
3	230050	TRIGGER	触发器	1
4	GB823 M4 × 12	SCREW	螺钉	2
5	GB93 4	LOCK WASHER	弹簧垫圈	6
6	GB848 4	WASHER	垫圈	6
7	230020C	COIL, primary	充电线圈	1
8	GB823 M4 × 15	SCREW	螺钉	2
9	230010C	COIL, lighting	照明线圈	1
10	GB823 M4 × 25	SCREW	螺钉	2
11	230040C	SOLE PLATE, STATOR	定子底板	1
12	GB819-85 M6 × 16-Zn. D	SCREW	十字槽沉头螺钉	2
13	M6 × 20 HwMHWZn	BOLT	六角垫圈螺栓	1
14	M6 × 35 HwMHWZn	BOLT	六角垫圈螺栓	1
15	GB97.1-85 10-140HV-Zn. D	WASHER	垫圈	1
16	GB6171-86 M10 × 1.25-6-Zn. D	NUT	六角螺母	1
17	140013B	COVER(L)	左盖板	1
18	100022	HOLDER, cushion	橡胶支架	1
19	7D17-J7-105-2	O-RING	O型密封圈	1
20	100052	OIL SEAL	封严皮碗	1
21	7D17-J7-6-1.7	O-RING	O型密封圈	2

Motorroller  
- seit 1993 -



FIG. 5

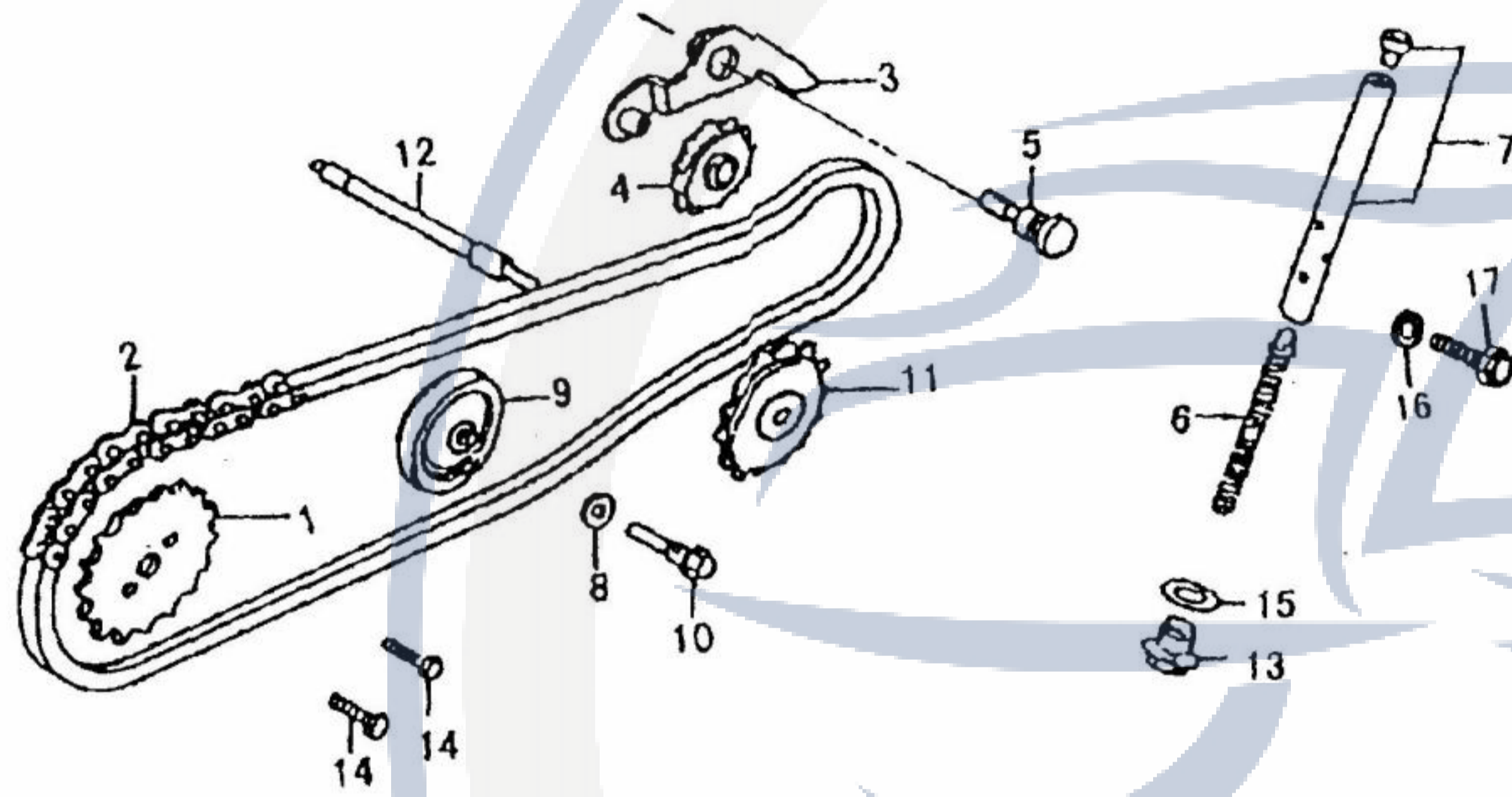


FIG. 5 SPOCKET, CHAIN 链轮, 链条

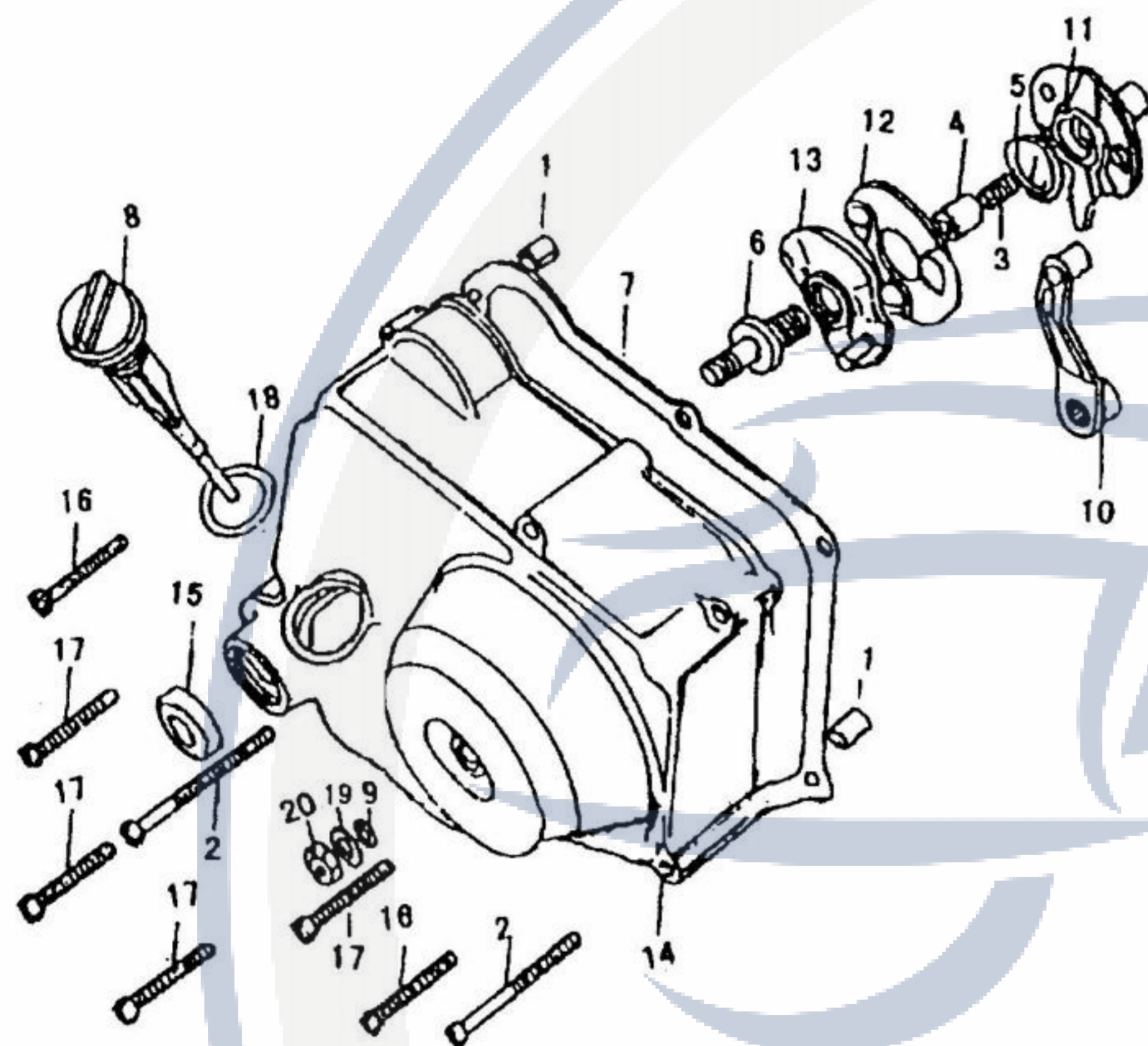
序号	件号	英文名称	中文名称	数量
1	147FM2B-0003	TIMING DRIVEN SPROCKET	正时从动链轮	1
2	100046	1/4"CHAIN	1/4"链条	1
3	100039	ROD COMP	杠杆组件	1
4	100016	CAM CHAIN TENSIONED ROLLER	张紧轮组件	1
5	100044	SCREW	支撑螺钉	1
6	100045A	SPRING	弹簧	1
7	100041A	ROD COMP	轴部件	1
8	8 GB848-76.L6-M	WASHER	小垫圈	1
9	100015	ROLLTE COMP	橡胶中间轮	1
10	100040	PIN	定位小轴	1
11	100017	SPROCKET	中间链轮	1
12	147FM2B-0007	OIL PUMP SPROCKET SPINDLE	油泵链轮轴	1
13	100036A	SEALING BOLT	密封螺塞	1
14	M5-2x12 GB30-76.6.6-Y	BOLT	六角头螺栓	2
15	14x20x1.5 GB1018.L6-M	WASHER	垫圈	1
16	6GB97-76.L6-M	WASHER	垫圈	1
17	GB5783-86 M6x12-8.8-Zn.D	BOLT	六角头螺栓	1

Motorroller.de  
- seit 1993 -



FIG. 6

FIG. 6 RIGHT CRANKCASE COVER 机匣右盖



序号	件号	英文名称	中文名称	数量
1	100027	DOWEL PIN	定位衬套	2
2	M6 × 65 HwMHWZn	SCREW	六角垫圈螺栓	2
3	130013	SPRING	回转体中心弹簧	1
4	130014	ROTARY BODY CENTER BUSH	回转体中心套	1
5	130015	SPRING	分离弹簧	1
6	130016	SCREW	支座螺钉	1
7	130017	R. CASE COVER GASKET	右盖密封垫	1
8	130018	OIL LEVER	油标盖	1
9	130022	GAUGE	O形封严圈	1
10	130500	LEVER COMP.	拨杆组件	1
11	130600	LEVER AND ROTARY BODY COMP	拨杆回转体组件	1
12	130700	BALL-RACE COMP	滚珠架组件	1
13	130800	SUPPORT COMP, ROTARY BODY	回转体支座组件	1
14	130900	R. CASE COVER COMP	机匣右盖组件	1
15	131000	OIL SEAL	传动轴端皮碗	1
16	M6 × 35 HwMHWZn	BOLT	六角垫圈螺栓	2
17	M6 × 40 HwMHWZn	BOLT	六角垫圈螺栓	4
18	7D17-J7-18.5-2.6	O-RING	O型密封圈	1
19	GB848-85 8-140HV-Zn.D	WASHER	小垫圈	1
20	GB6170-86 M8-8-Zn.D	NUT	六角螺母	1

Motor Power  
- seit 1993 -



FIG.7

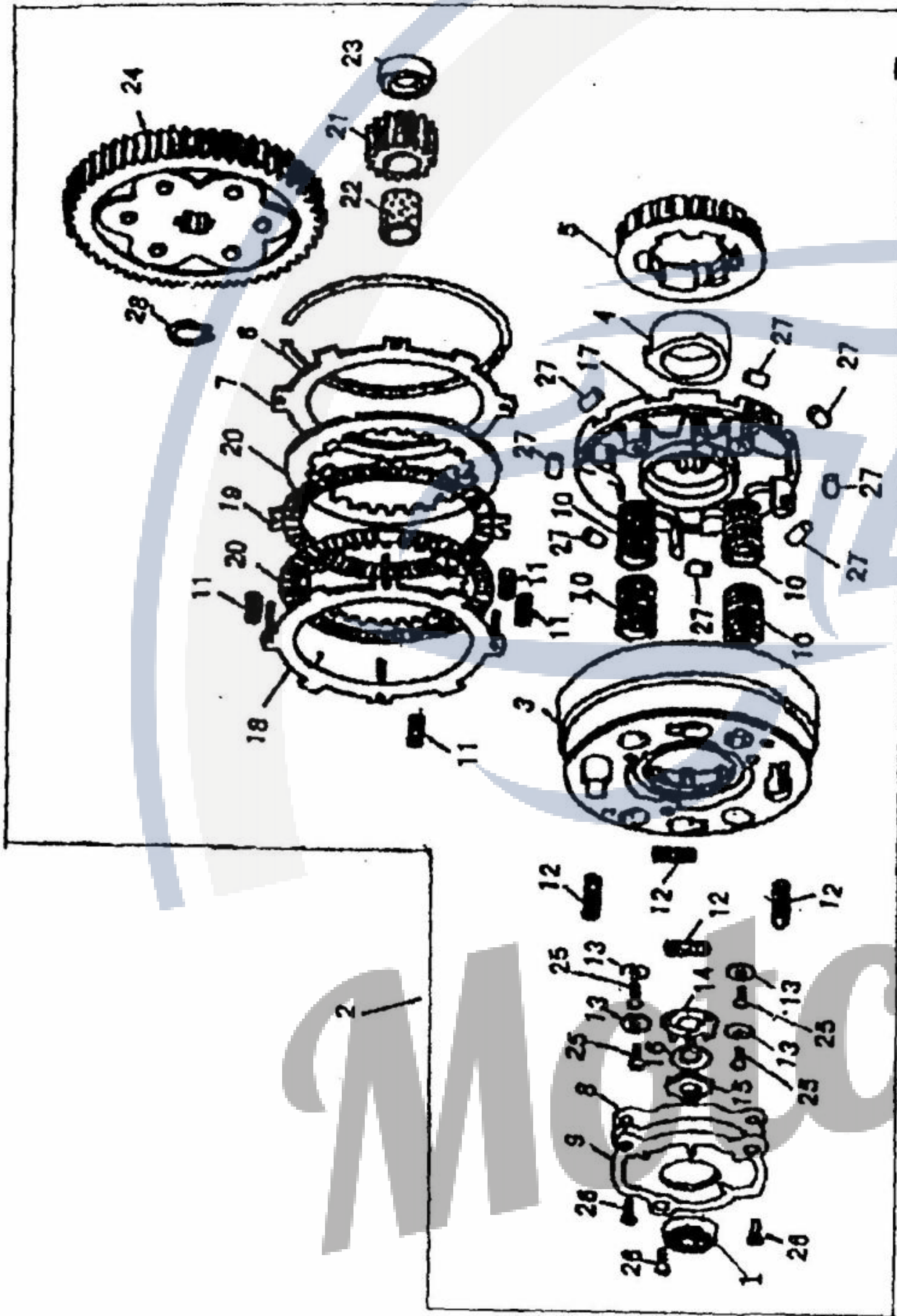


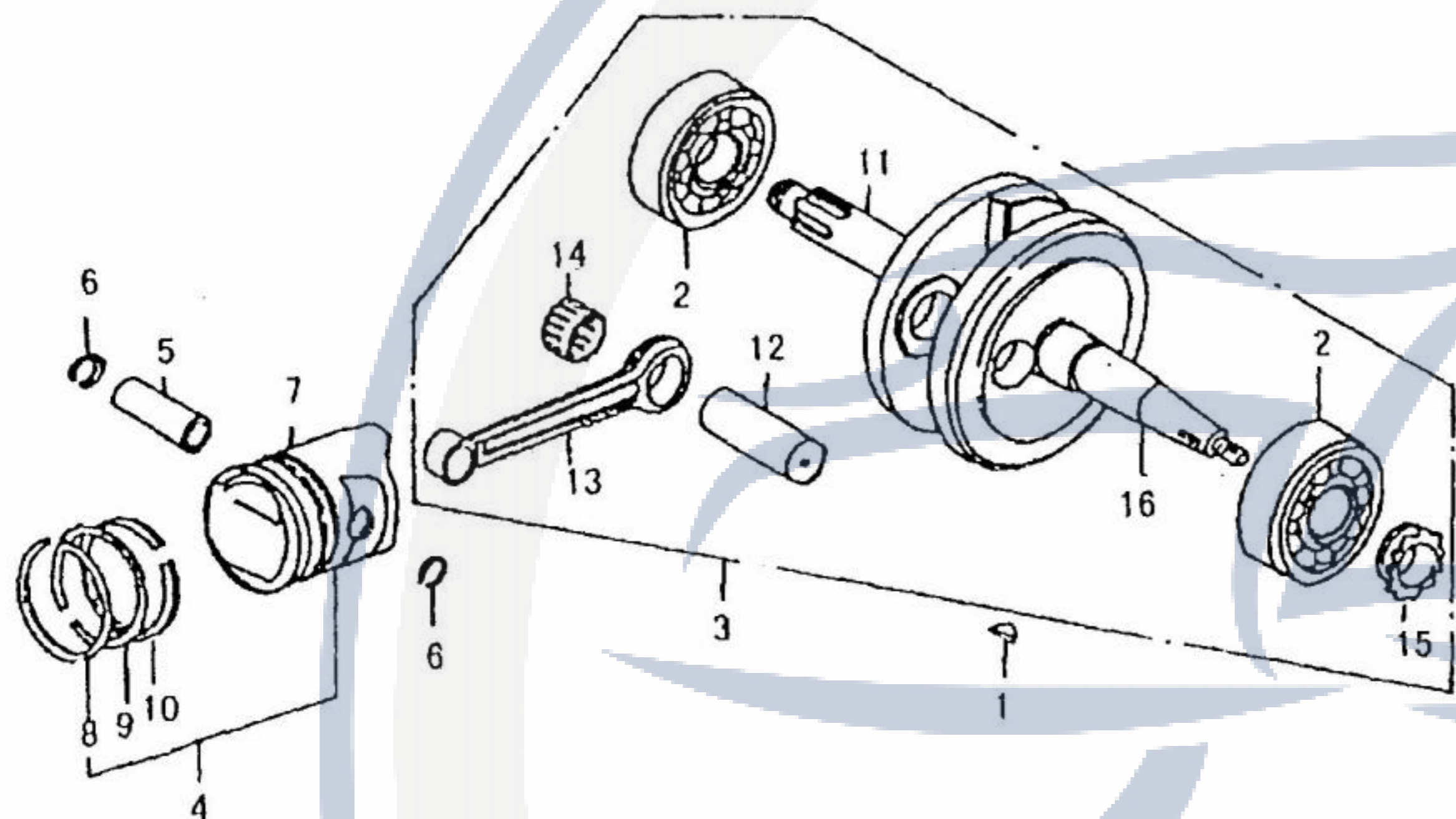
FIG.7 CLUTCH, PRIMARY DRIVEN GEAR 离合器组件、中间齿轮

序号	件号	英文名称	中文名称	数量
1	100GB276-64	RADIAL BALL BEARING	滚珠轴承	1
2	130000-1	CLUTCH ASSY	离合器组件	1
3	130001	CLUTCH OUTER	离合器外壳	1
4	130002	INNER SLEEVE	传动轴内套	1
5	130003	OUTER SLEEVE	传动轴外套	1
6	130004	SET RING	卡圈	1
7	130005	CLUTCH PLATE	摩擦前垫片	1
8	130007	RING	密封垫	1
9	130008	COVER	前盖	1
10	130009	SPRING	压紧弹簧	4
11	130010	SPRING	自松弹簧	4
12	130011	CLUTCH DAMPER SPRING	缓冲弹簧	4
13	130012	WASHER	垫片	4
14	130019	LOCK WASHER	锁片	1
15	130020	NUT	圆扁螺母	1
16	130021	WASHER	碟形垫圈	1
17	130100	DRIVE PLATE	离合器架组件	1
18	130200	WASHER	摩擦后垫片组件	1
19	130300A	CLUTCH PLATE	外摩擦片组件	1
20	130400A	CLUTCH FRICTION DISK	内摩擦片组件	2
21	140001	PRIMARY DRIVE GEAR	曲轴齿圈	1
22	140002	PRIMARY DRIVE GEAR GUIDE	齿圈衬套	1
23	140003	COLLAR	端面支承圈	1
24	140100	PRIMARY DRIVEN GEAR	中间齿轮组合	1
25	M5 × 10 GB818-76-35-Zn.D	SCREW	十字槽平圆头螺钉	4
26	M5 × 10 GB819-76-35-Zn.D	SCREW	十字槽沉头螺钉	3
27	8 × 10 III + 3/-30 GB4661-84	ROLLER	圆柱滚子	8
28	150003	SET RING	卡圈	1



FIG. 8

FIG. 8 CRANKSHAFT 曲轴



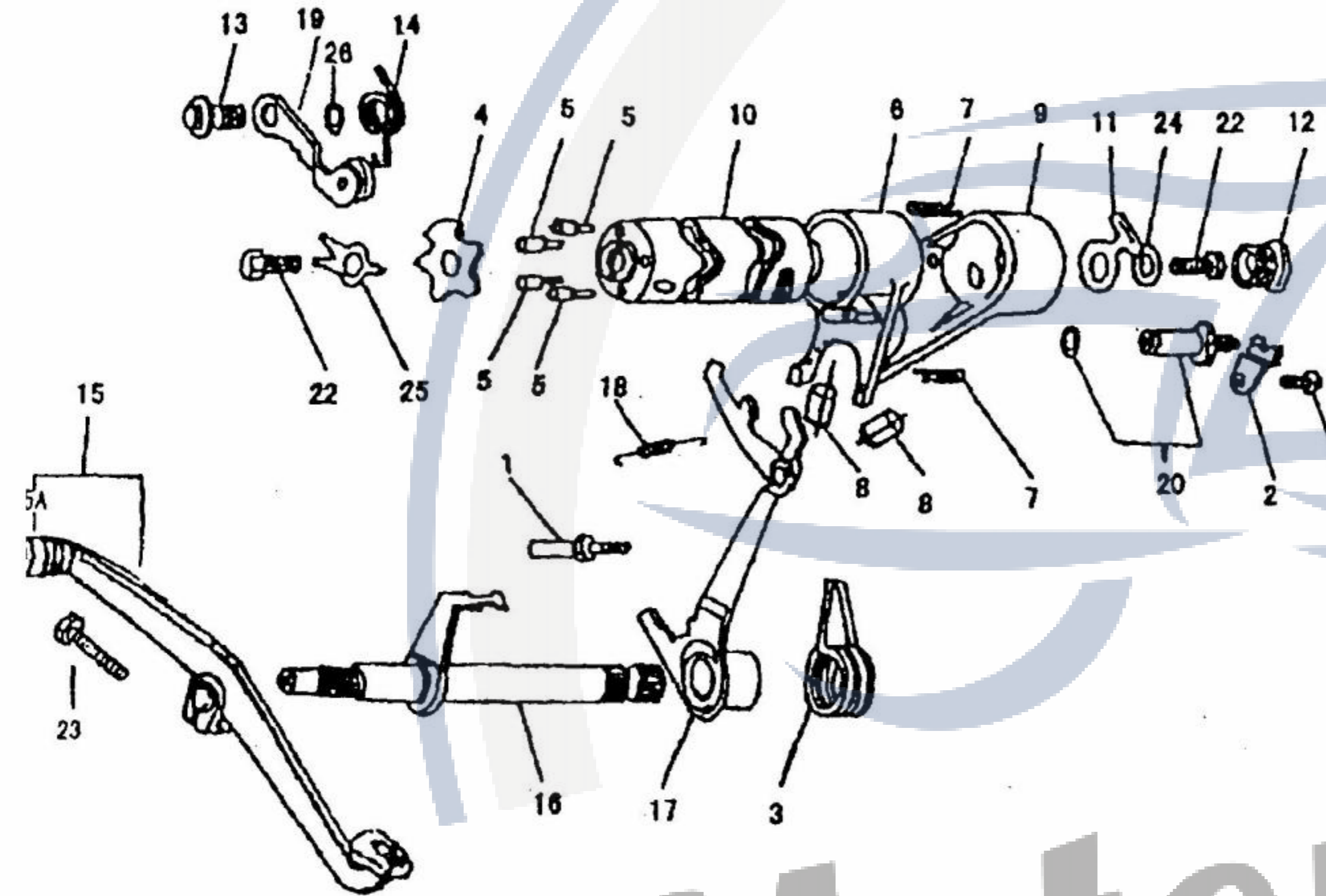
序号	件号	英文名称	中文名称	数量
1	100035	KEY	半圆键	1
2	D304 GB276-64	BEARING	轴承	2
3	100401	CRANKSHAFT COMP	曲轴连杆部件	1
4	139FM-2000	PISTON COMP	活塞部件	1
5	139FM-2005	PIN	活塞销	1
6	100404	CLIP	卡圈	2
7	139FM-2001	PISTON	活塞	1
8	139FM-2002S	RING(1)	一道活塞环	1
9	139FM-2003S	RING(2)	二道活塞环	1
10	139FM-2100S	OIL RING	油环	1
11	100409	CRANKSHAFT.L.	左曲轴	1
12	100410	CRANK PIN	曲柄销	1
13	100411	CONNECTING ROD	连杆	1
14	9243/23.1	NEEDLE BEARING	滚针轴承	1
15	147FM2B-2004	TIMING SPROCKET	正时主动链轮	1
16	100414	CRANKSHAFT.R.	右曲轴	1

Motorroller.de  
- seit 1993 -



FIG. 9

FIG. 9 GEARSHIFTING 换挡机构



序号	件号	英文名称	中文名称	数量
1	100032	LOCATING ROD	定位杆	1
2	100051	CLIP	固定卡	1
3	140015	RETURN SPRING	回位弹簧	1
4	140016	DRUM SIDE PLATE	定位板	1
5	140017	PIN	拨销	4
6	140018	FORK	前拨叉	1
7	140019	FORK CLIP	拨叉卡簧	2
8	140020	FORK PIN	拨叉销子	2
9	140021	FORK	后拨叉	1
10	140022	GEARSHIFT	鼓轮轴	1
11	140023	NEUTRAL POSITION LEAF SPRING	空档导电簧片	1
12	140024	RUBBER PLUG	堵头	1
13	140026	SCREW	定位臂螺钉	1
14	140028	RETURN SPRING	回位弹簧	1
15	25610-A0300	LEVER ASSY, gear shifting	变档踏板组件	1
15A	25652-16500	RUBBER	变档踏杆橡胶套	1
16	140400	GEARSHIFT ARM COMP	变档轴组件	1
17	140500	ARM	摇臂组件	1
18	140505	SPRING	摇臂弹簧	1
9	140600	GEARSHIFT DRUM STOPPER COM	定位臂组件	1
20	221700	NEUTRAL SWITCH	空档开关	1
21	GB823-85 M6 × 10-Zn. D	SCREW	十字槽小盘头螺钉	1
22	HB1-201 M6 × 18-O	BOLT	六角头螺栓	2
23	GB5783-86 M6 × 25-Zn. DB	BOLT	螺栓	1
24	GB96-85 6-140HV-Zn. D	WASHER	大垫圈	1
25	6GB1024-76-Y	WASHER	角形外舌止动垫圈	1
26	180015-J10	WASHER	垫子	1

Motor  
- seit 1993 -



FIG. 10

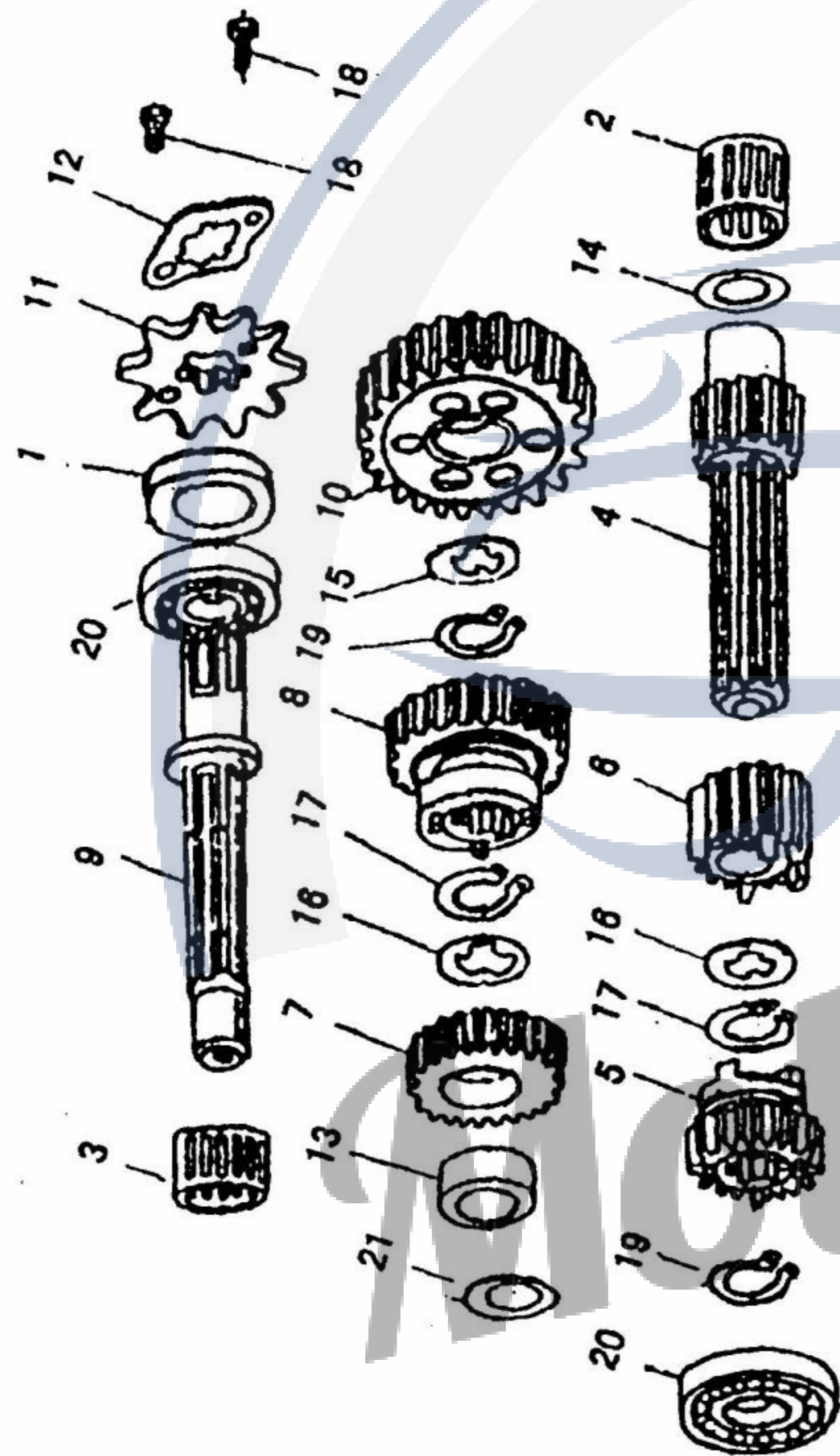


FIG. 10 TRANSMISSION 传动部分

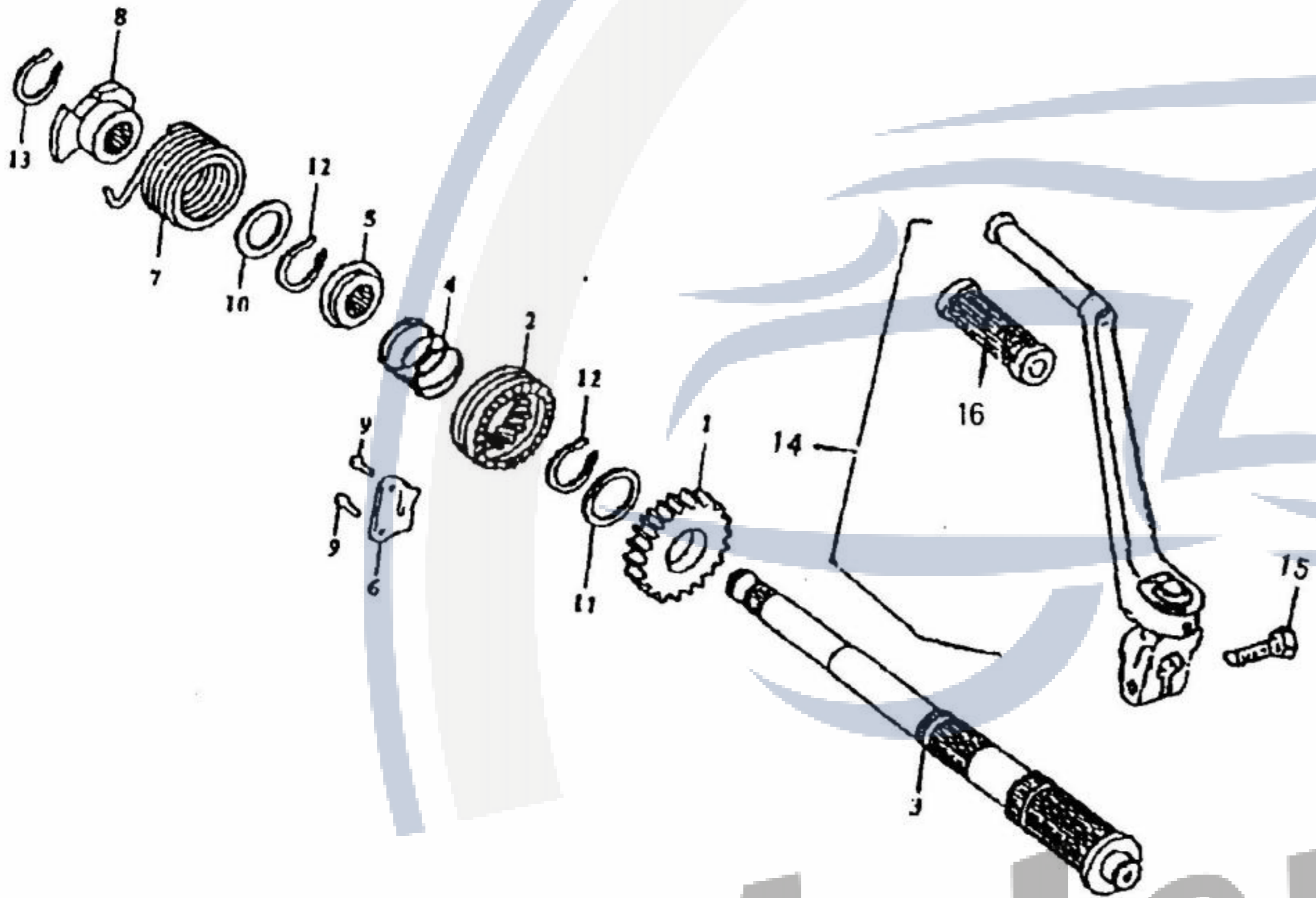
序号	件号	英文名称	中文名称	数量
1	100019	OIL SEAL	封严皮碗	1
2	101005 (37941/14GB290-82)	NEEDLE BEARING	滚针轴承	1
3	101106(7949/13.5 按 GB290-82)	NEEDLE BEARING	滚针轴承	1
4	140004	TRANSMISSION MAINSHAFT	中间轴	1
5	140005	3TH,DRIVE GEAR	三级主动轮	1
6	140006G	2ND,DRIVE GEAR	二级主动齿轮	1
7	140007	3TH,DRIVEN GEAR	三级被动轮	1
8	140008	2ND,DRIVEN GEAR	二级被动齿轮	1
9	140009	COUNTERSHAFT	输出齿轮轴	1
10	140010	1ST,DRIVEN GEAR	一级被动齿轮	1
11	140011	SPROCKET, ENGINE	前链轮	1
12	140012	FIXING PLATE	挡片	1
13	140025	WASHER	轴用垫圈	1
14	140029	WASHER	后垫圈	1
15	140030	WASHER	垫片	1
16	140034	WASHER	垫片	2
17	150003	CLIP	卡圈	2
18	M6 x 8 GB30-76-Zn.DB	BOLT	螺栓	2
19	GB894.1-86 17-Y	WASHER	轴用弹性挡圈	2
20	E203 GB276-82	BEARING	轴承	2
21	140032G	WASHER	轴端垫片	1

- seit 1993 -



FIG. 11

FIG. 11 KICK STARTER SPINDLE 起动轴组件



序号	件号	英文名称	中文名称	数量
1	147FM2B-7102	GEAR, KICK STARTER DRIVE	起动齿轮	1
2	147FM2B-7103	RATCHET, KICK STARTER	起动棘轮	1
3	147FM2B-7101	SPINDLE, KICK STARTER	起动轴	1
4	147FM2B-7104	SPRING	弹簧	1
5	147FM2B-7106	SPRING BASE	棘轮弹簧座	1
6	147FM2B-7001	PLATE, PILOT	棘轮导向板	1
7	147FM2B-7003	SPRING BASE	起动轴复位弹簧	1
8	147FM2B-7004	RETAINER, KICK SPRING	起动轴弹簧座	1
9	GB5783-86 M6 x 20-Y	BOLT	六角头螺栓	2
10	147FM2B-7002	WASHER	垫圈	1
11	147FM2B-7107	WASHER	垫圈	1
12	147FM2B-7105	CIRCLIP	挡圈	2
13	147FM2B-7005	CIRCLIP	挡圈	1
14	TR36L-150100	LEVER, LICK STARTER	起动踏拐组件	1
15	GB5783-86 M6 x 25-Zn. DB	BOLT	螺栓	1
16	26352-01000	RUBBER	橡胶踏板	1

Motorroller.de  
- seit 1993 -



FIG. 12

FIG. 12 L AND R CRANKCASE, OIL PUMP ASSY 左右曲轴箱, 滑油泵

序号	件号	英文名称	中文名称	数量
1	100006	GASKET	垫片	1
2	100013	DRAIN PLUG BOLT	螺塞	1
3	100018	OIL SEAL	封严皮碗	1
4	100026	PIN	定位衬套	2
5	M6 × 65 HwMHWZn	BOLT	六角头垫圈螺栓	4
6	M6 × 60 HwMHWZn	BOLT	六角头垫圈螺栓	3
7	100031	BREATHER TUBE	通气管	1
8	100034	OIL FILTER SCREEN	油滤	1
9	100048	CLIP	夹子	1
10	101002B	CRANKCASE COMP. L.	左曲轴箱分组件	1
11	101006	JOINT	气嘴	1
12	101007	BOLT	螺栓	2
13	101102	CRANKCASE COPM. R.	右曲轴箱分组件	1
14	147FM2B-4001	NOZZLE	喷嘴	1
15	101107	BOLT	螺栓	2
16	147FM2B-5000	OIL PUMP ASSY	油泵组件	1
17	147FM2B-5005	OIL PUMP OUTER ROTOR	油泵外转子	1
18	147FM2B-5004	OIL PUMP INNER ROTOR	油泵内转子	1
19	147FM2B-5001	OIL PUMP DRIVE SHAFT	油泵轴	1
20	147FM2B-5102	OIL PUMP SHAFT BUSH	油泵轴套	1
21	147FM2B-5101	OIL PUMP BODY	油泵体	1
22	147FM2B-5002	OIL PUMP COVER	油泵盖	1
23	147FM2B-0009	GASKET	油泵体密封垫	1
24	147FM2B-5003	GASKET	油泵盖密封垫	1
25	702000	COLLAR	衬套组件	2
26	M5 × 10-Zn. D GB818-85	SCREW	十字槽盘头螺钉	3
27	GB859-87 5-Zn. D	WASHER	轻型弹簧垫圈	3
28	GB818-85 M6 × 16-Zn. D	SCREW	十字槽盘头螺钉	2
29	GB818-85 M6 × 22-Zn. D	SCREW	十字槽盘头螺钉	1
30	M6 × 50 HwMHWZn	BOLT	六角垫圈螺栓	1
31	12GB-848-76-L6-M	WASHER	小垫圈	1

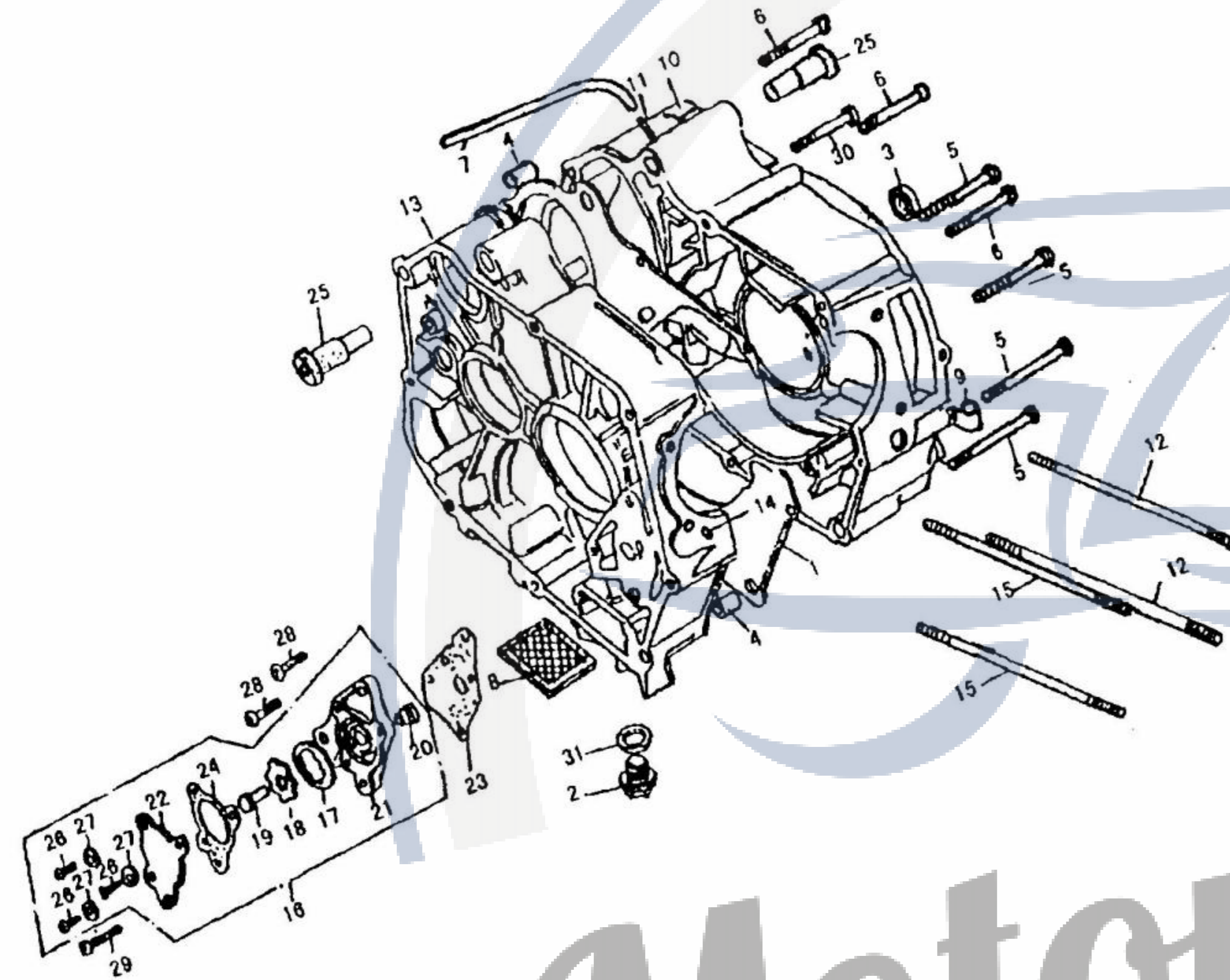
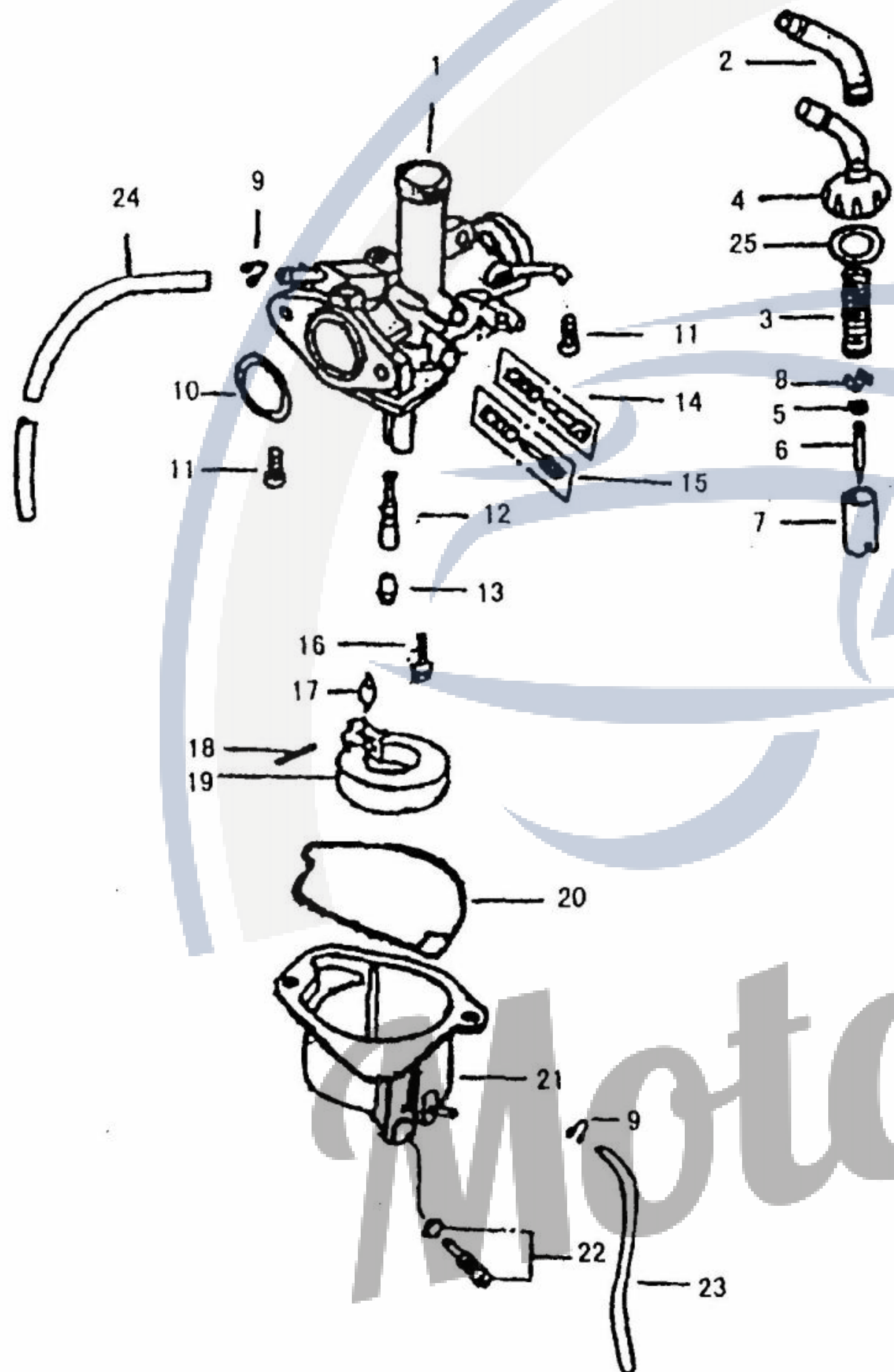




FIG. 13

FIG. 13 CARBURETOR COMP 化油器总成



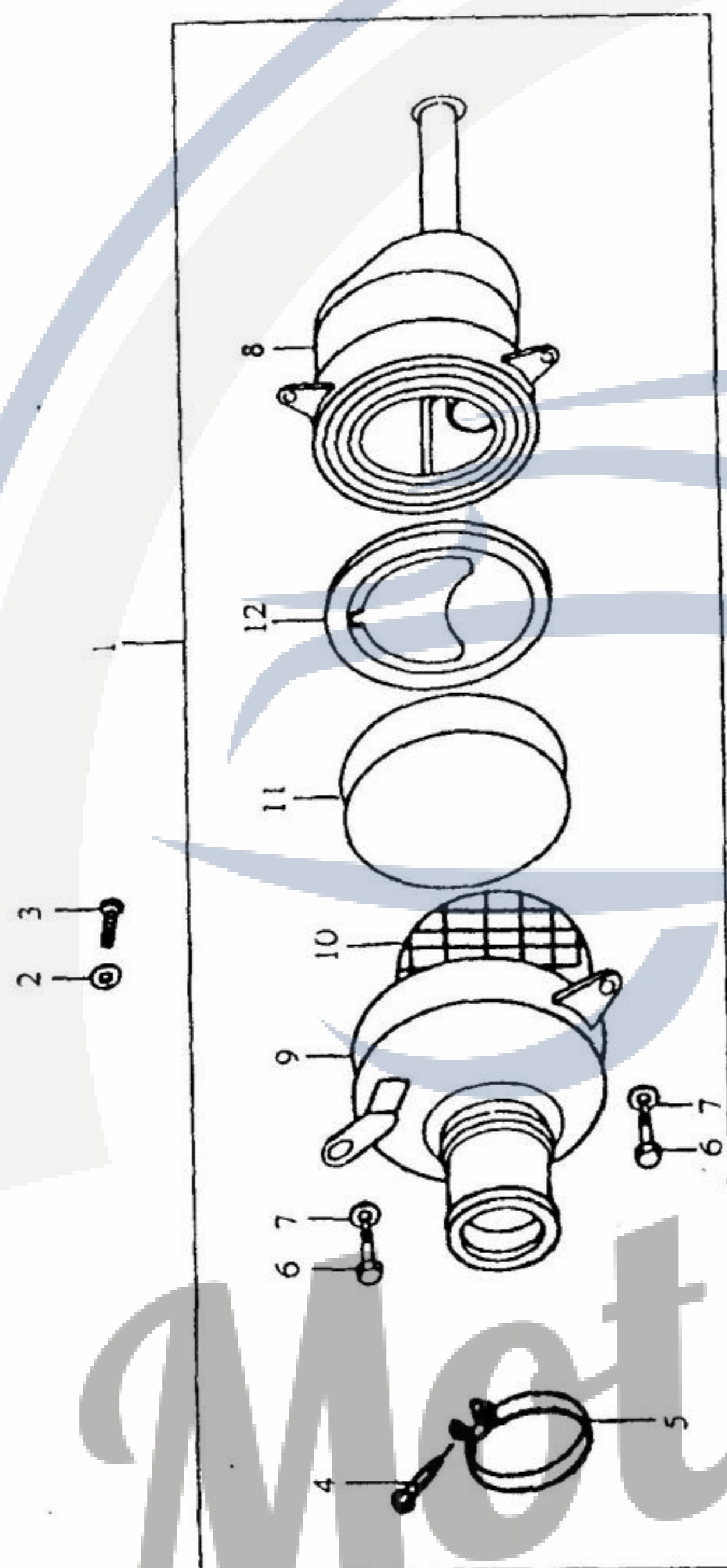
序号	件号	英文名称	中文名称	数量
1	210020-1	CARB SHEEL	化油器壳体	1
2	210020-2	TUBE	胶管	1
3	210020-3	SPRING	弹簧	1
4	210020-4	CAP	盖子	1
5	210020-5	COVER	卡圈	1
6	210020-6	NEEDLE SET	油针	1
7	210020-7	PISTON VALVE	柱塞	1
8	210020-8	SPRING WASHER	弹簧片	1
9	210020-9	CLIP	线夹	2
10	210020-10	O-RING	O形密封圈	1
11	210020-11	SCREW	十字槽小盘头螺钉	2
12	210020-12	TUBE	泡沫管	1
13	210020-13	MAIN JET	主量孔	1
14	210020-14	SCREW	怠速螺钉	1
15	210020-15	SCREW	怠速空气螺钉	1
16	210020-16	SCREW	螺钉	1
17	210020-17	VALVE FLOAT SET	针阀	1
18	210020-18	PIN	销子	1
19	210020-19	FLOAT	浮子	1
20	210020-20	RING	密封圈	1
21	210020-21	COVER	浮子室盖	1
22	210020-22	SCREW	放油螺钉	1
23	210020-23	FUEL TUBE	放油管	1
24	210020-24	TUBE	防尘胶管	1
25	210020-25	RING	密封圈	1

Motorroller  
- seit 1993 -



FIG. 14

FIG. 14 CLEANER 空气滤清器



序号	件号	英文名称	中文名称	数量
1	13700-A0300	CLEANER ASSY, air	空气滤清器总成	1
2	GB97.1-85 6-140HV-Zn.DB	WASHER	垫圈	1
3	GB5783-86 M6×12-Zn.DB	BOLT	螺栓	1
4	GB818-85 M4×25	SCREW	螺钉	1
5	13701-A0300	CLAMP	卡箍	1
6	GB5783-86 M5×12	BOLT	螺栓	2
7	GB93-87 5	LOCK WASHER	弹簧垫圈	2
8	13706-A0300	SHELL, rear	后壳体	1
9	13702-A0300	SHELL, front	前壳体	1
10	13703-A0300	RACK, installing	过滤支架	1
11	13704-A0300	FILTER	过滤器	1
12	13705-A0300	SUPPORTER	压片	1

Motorroller.de  
- seit 1993 -



FIG. 15

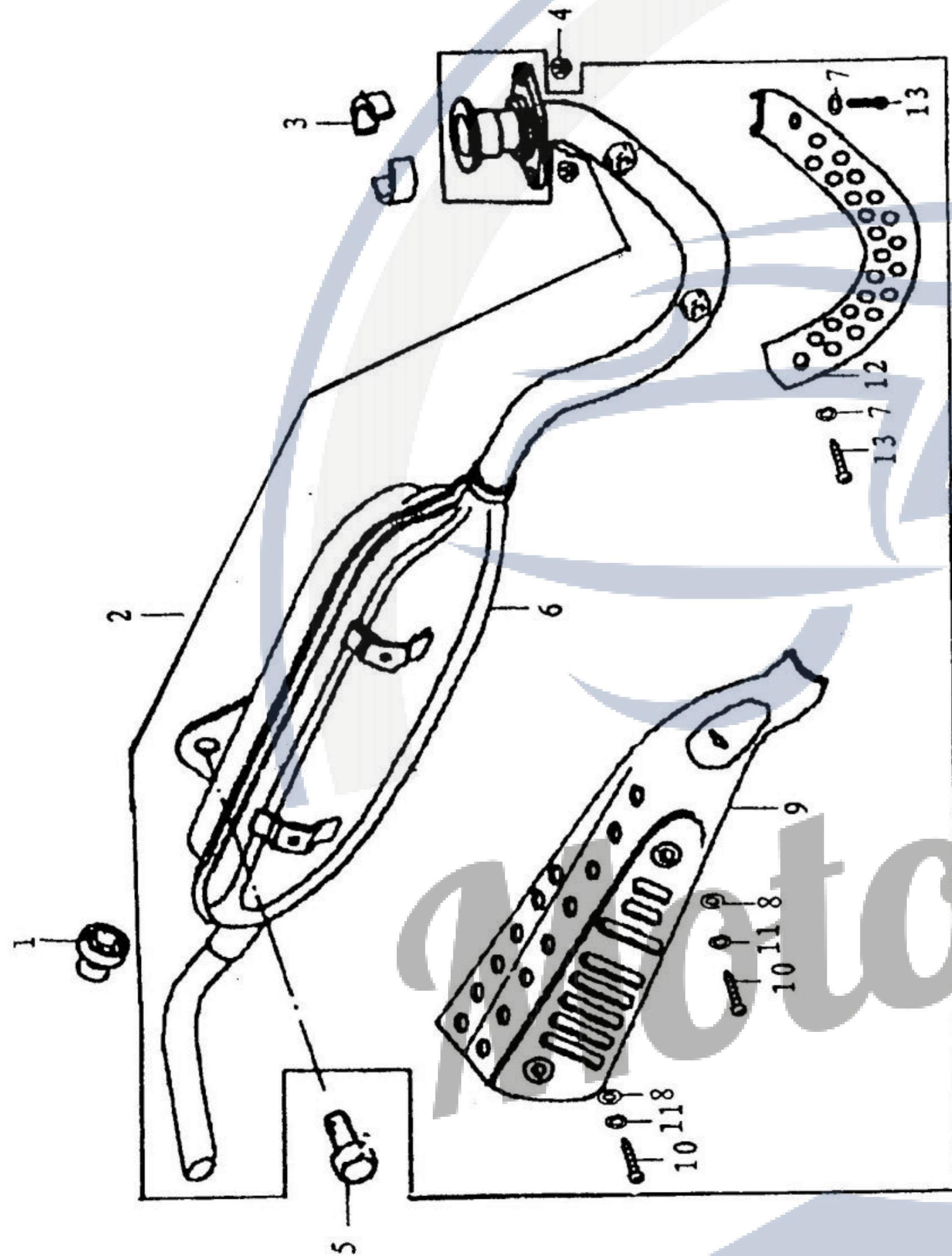


FIG. 15 MUFFLER 消音器

序号	件号	英文名称	中文名称	数量
1	14371-A0300	WASHER, RUBBER	排气口胶套	1
2	14300-A0300	MUFFLER ASSY	消声器总成	1
3	280001	CLIP	卡箍	2
4	GB6170-86 M6-8-Zn. DB	NUT	螺母	2
5	GB5787-86 M8x20-Zn. DB	BOLT	螺栓	1
6	14310-A0300	MUFFLER	消声器组件	1
7	14304-A0300	WASHER	垫圈	2
8	14305-A0300	WASHER	垫圈	2
9	14301-A0300	PLATE, big	大装饰板	1
10	14302-A0300	SCREW	螺钉	2
11	GB93-87 6	LOCK WASHER	弹簧垫圈	2
12	14303-A0300	PLATE, small	小装饰板	1
13	GB818-85 M5x8	SCREW	螺钉	2

motorroller.de  
- seit 1993 -



FIG. 16

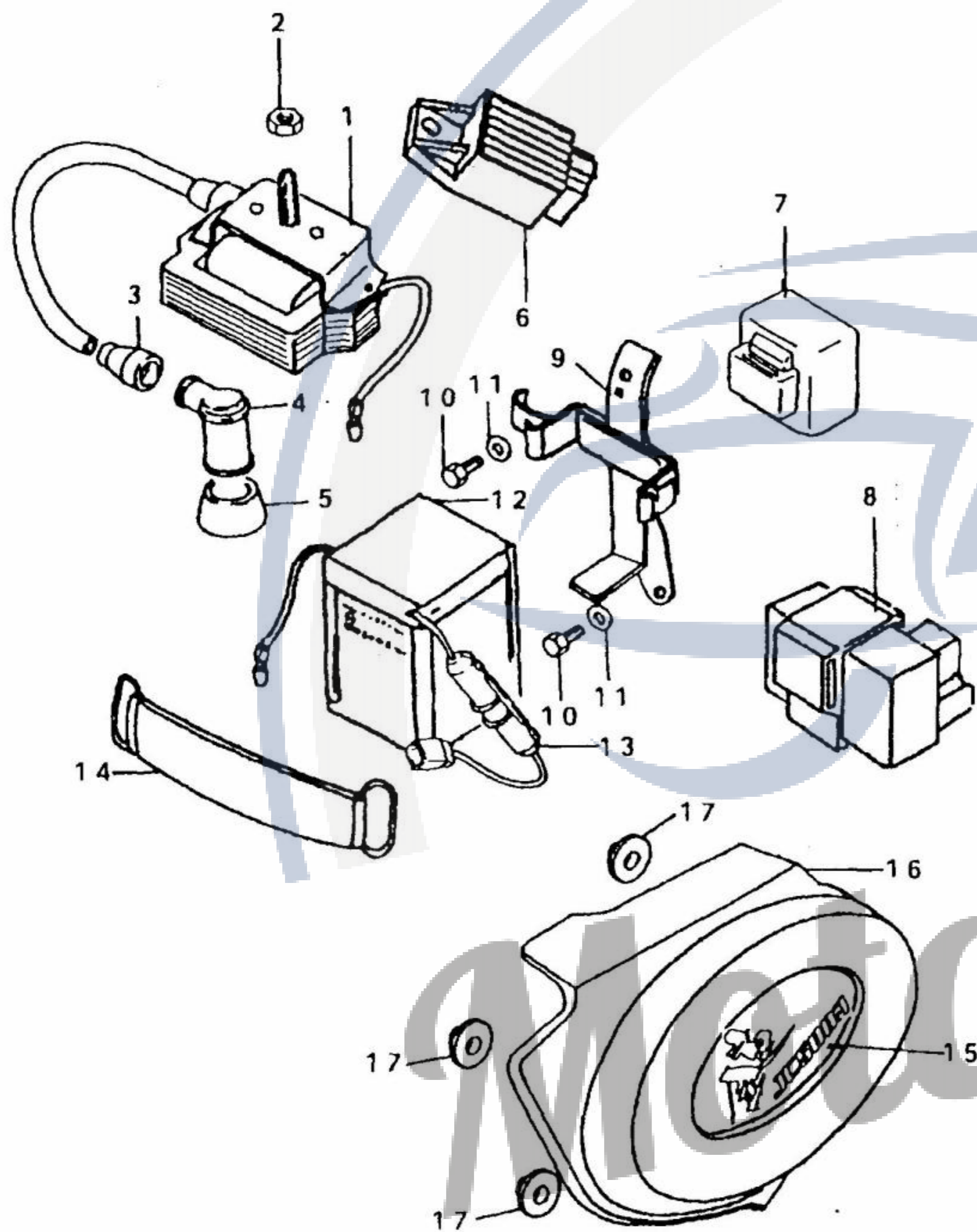


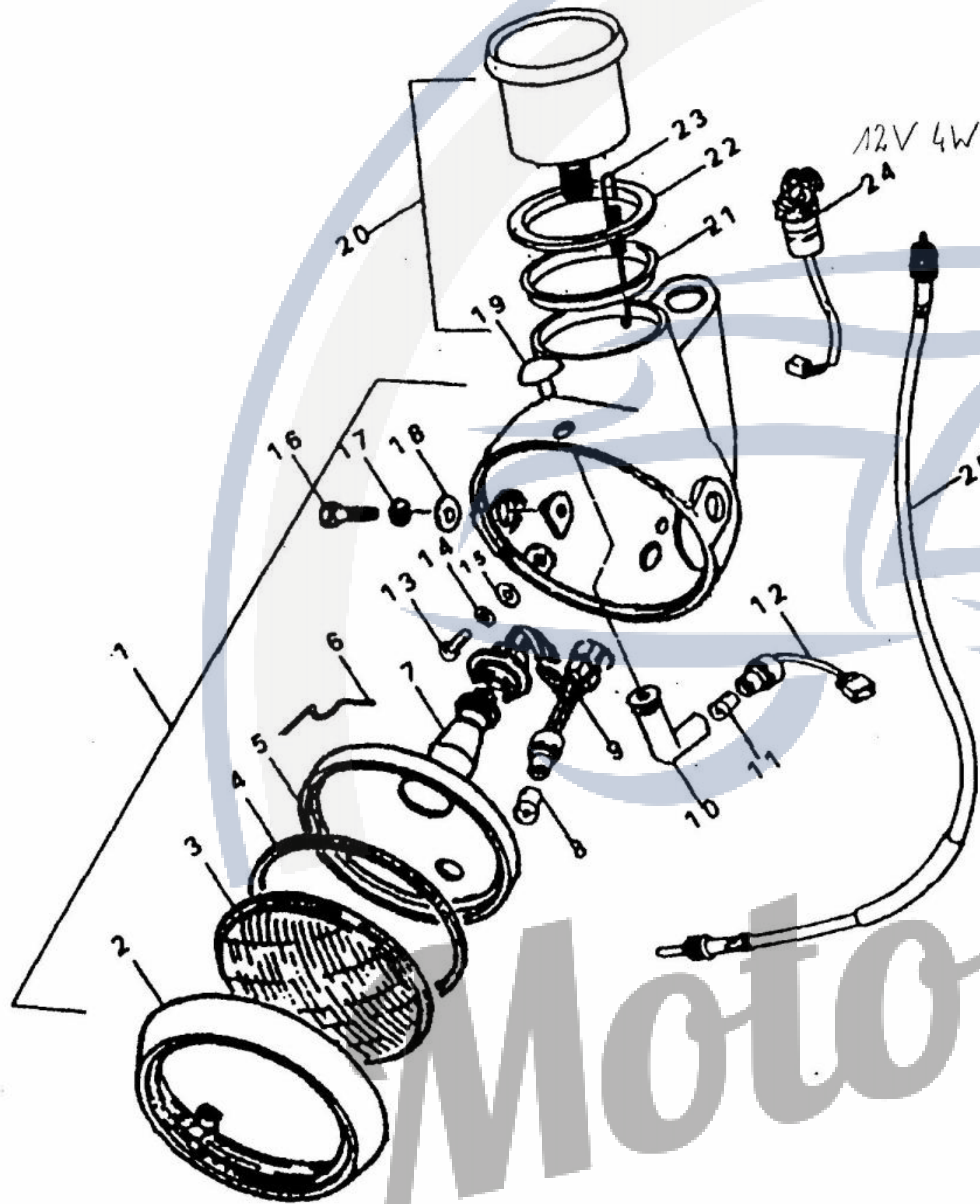
FIG. 16 FRAME COVER, ELECTRICAL 护板, 电器

序号	件号	英文名称	中文名称	数量
1	33400-A0300	COIL ASSY	点火线圈	1
2	GB6170-86 M6×8-Zn.DB	BOLT	螺母	1
3	33410-A0300	SEAL, hightension	高压软线密封	1
4	33420-A0300	CAP, spark plug	机身火花塞帽	1
5	33430-A0300	SEAL, spark plug	火花塞密封	1
6	JC100A-1802000	RECTIFIER ASSY	稳压整流器	1
7	38620-09400	RELAY ASSY, turnsignal	闪光器	1
8	JC70C-1803000	CDI UNIT	点火器	1
9	33610-A0300	HOLDER, BATTERY	蓄电池架组件	1
10	GB5783-86 M6×12-Zn.DB	BOLT	螺栓	2
11	GB97.1-85 6-140HV-Zn.DB	WASHER	垫圈	2
12	25300-A0300	BATTERY	蓄电池	1
13	09481-02201	FUSE	保险丝	1
14	41520-ZD100	BAND, battery	攀带组件	1
15	68210-A0300	TAPE	护板贴花	1
16	47211-A0300	SHIELD	左护罩	1
17	47221-A0300	CUSHION	橡胶圈	3



FIG. 17

FIG. 17 HEADLAMP, SPEEDOMETER 前大灯, 里程表



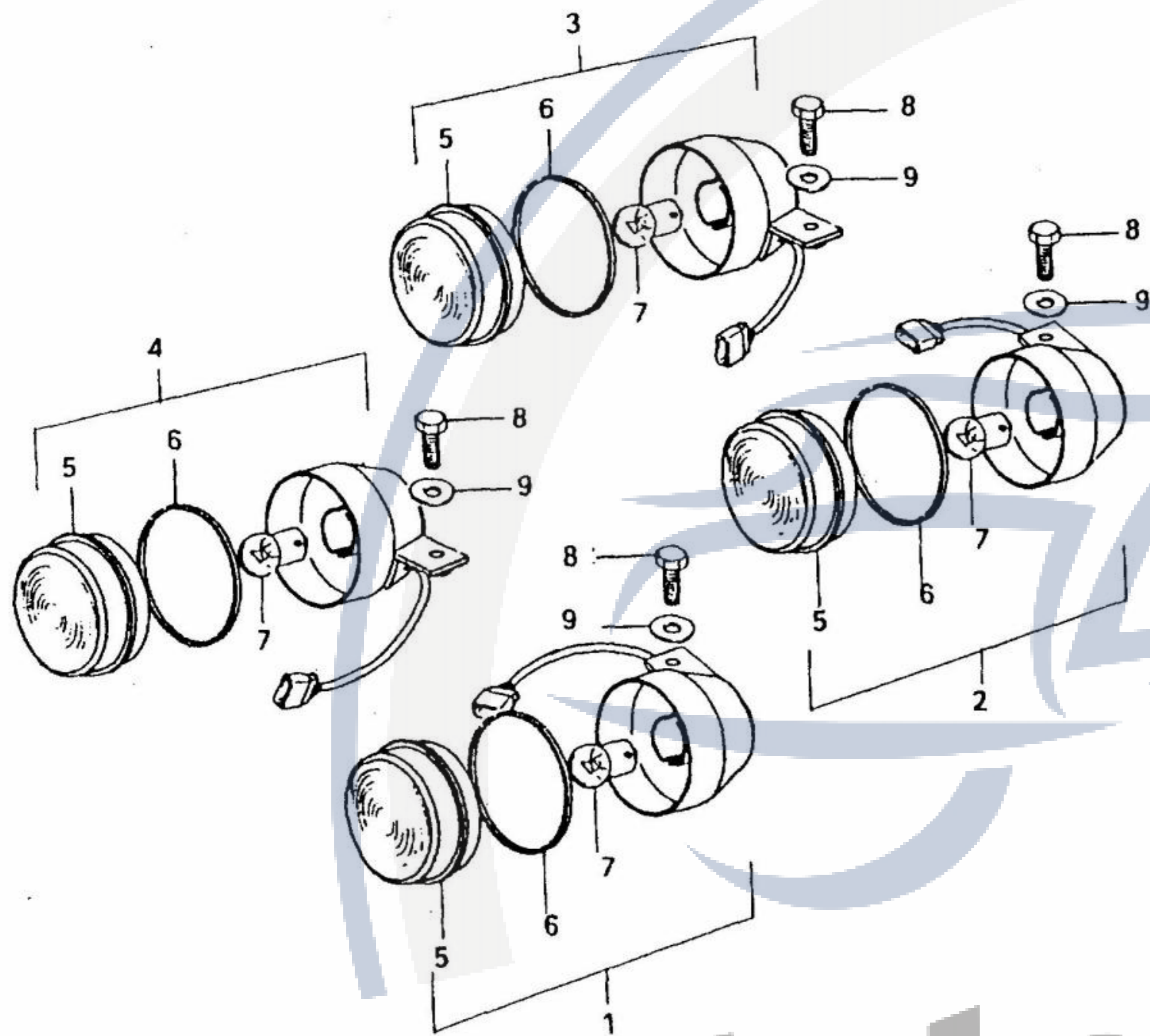
序号	件号	英文名称	中文名称	数量
1	35100-A0300	HEADLAMP ASSY	前大灯总成	1
2	35101-A0300	RIM	前框架	1
3	35102-A0300	LENS, headlamp	配光玻璃	1
4	35103-A0300	GASKET	密封垫	1
5	35104-A0300	LENS, REFLECTION	反光镜	1
6	35105-A0300	SPRING, support	压簧	3
7	09471-06H11	BULB	灯泡	1
8	09471-06001	BULB	灯泡	1
9	35106-A0300	SOCKET	灯座组件	1
10	35107-A0300	SPACER	胶套	1
11	09471-06001	BULB	灯泡	1
12	35108-A0300	SOCKET	灯座组件	1
13	GB823-88 M4 x 14-Zn. DB	SCREW	螺钉	2
14	GB93-87 4-Y-Zn. DB	LOCK WASHER	弹簧垫圈	2
15	GB97.1-85 4-Zn. DB	WASHER	垫圈	2
16	GB5785-86 M8 x 25-Zn. DB	BOLT	弹簧垫圈	1
17	GB93-87 8-Y-Zn. DB	LOCK WASHER	弹簧垫圈	1
18	GB9701-85 8-Zn. DB	WASHER	垫圈	1
19	35106-A0300	LENS, neutral lamp	指示镜	1
20	34100-A0300	SPEEDOMETER ASSY	车速里程表组件	1
21	34101-A0300	RING	定位卡圈	1
22	34102-A0300	CUSHION	橡胶垫	1
23	T601-07002	SPRING	固定弹簧	1
24	46700-A0300	SWITCH ASSY, ignition	电锁	1
25	34900-A0300	CABLE, speedometer	里程表软轴	1

Motorroler  
- seit 1993 -



FIG. 18

FIG. 18 TURHSIGNAL LAMP 转向灯



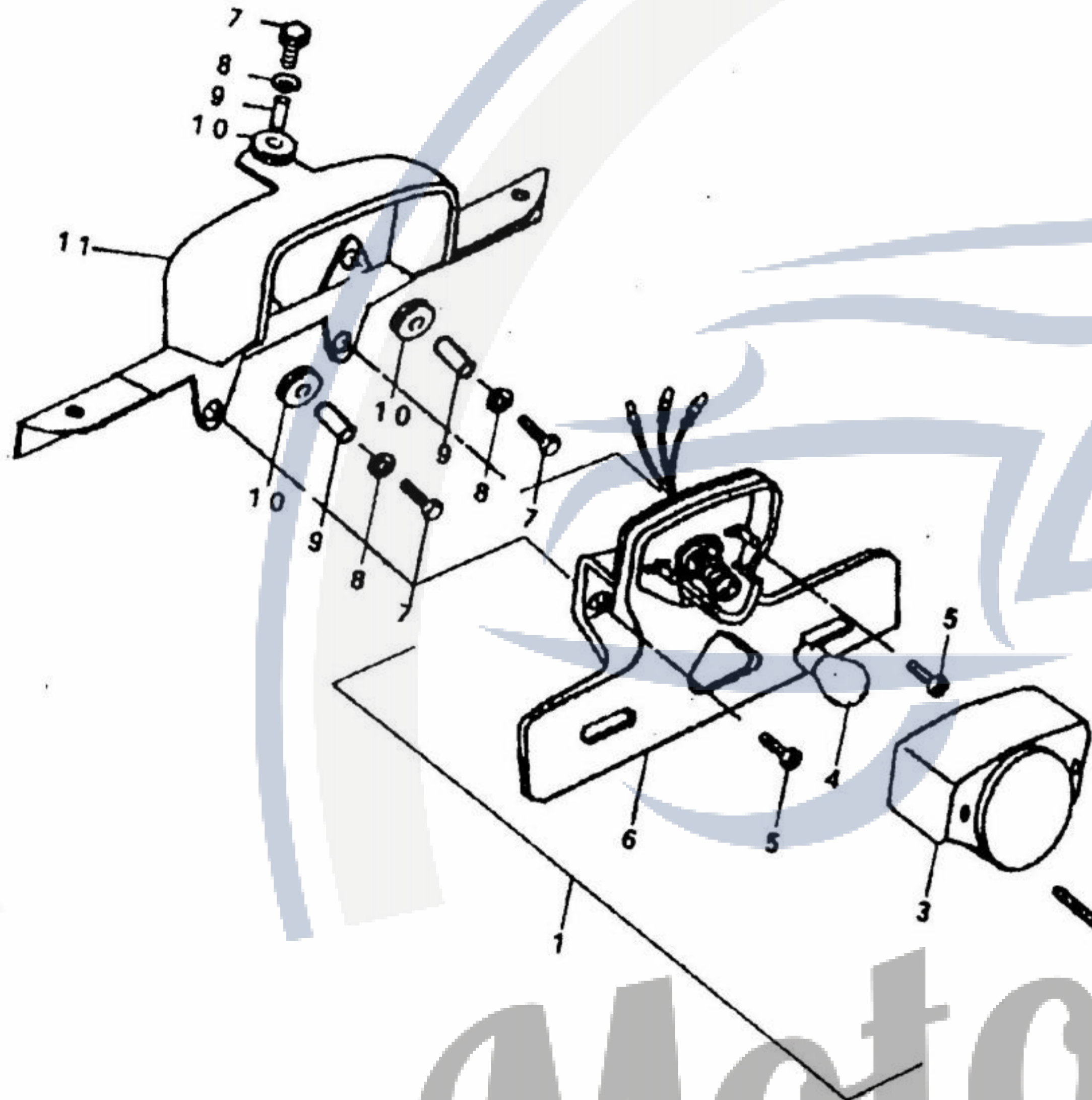
序号	件号	英文名称	中文名称	数量
1	35300-A0300	LAMP ASSY, front LH	前左转向灯	1
2	35500-A0300	LAMP ASSY, rear RH	后右转向灯	1
3	35400-A0300	LAMP ASSY, rear LH	后左转向灯	1
4	35200-A0300	LAMP ASSY, front RH	前右转向灯	1
5	35201-A0300	LENS	转向灯罩壳	4
6	35202-A0300	GASKET	衬垫	4
7	09471-12007	BULB	灯泡	4
8	GB5783-86 M6 × 12-Zn. DB	BOLT	螺栓	4
9	GB97.1-85 6-140HV-Zn. DB	WASHER	垫圈	4

Motorroller.de  
- seit 1993 -



FIG. 19

FIG. 19 TAIL LAMP 尾灯



序号	件号	英文名称	中文名称	数量
1	35700-A0300	LAMP ASSY, tail	尾灯总成	1
2	GB823-88 M3 × 40-Zn. DB	SCREW	螺钉	2
3	35701-A0300	LENS, tail	尾灯罩壳	1
4	09471-06008	BULB 21/5 W (12V)	灯泡	1
5	GB818-85 M6 × 15-Zn. DB	BOLT	螺栓	2
6	35702-A0300	BRACKET	牌照架组件	1
7	GB5783-86 M6 × 25-Zn. DB	BOLT	螺栓	3
8	GB96-85 6-140HV-Zn. DB	WASHER	垫圈	3
9	44415-A0300	PROTECTOR	衬套	3
10	46421-A0300	CUSHION	胶套	3
11	46500-A0300	HOLDER, tail lamp	尾灯支架组件	1

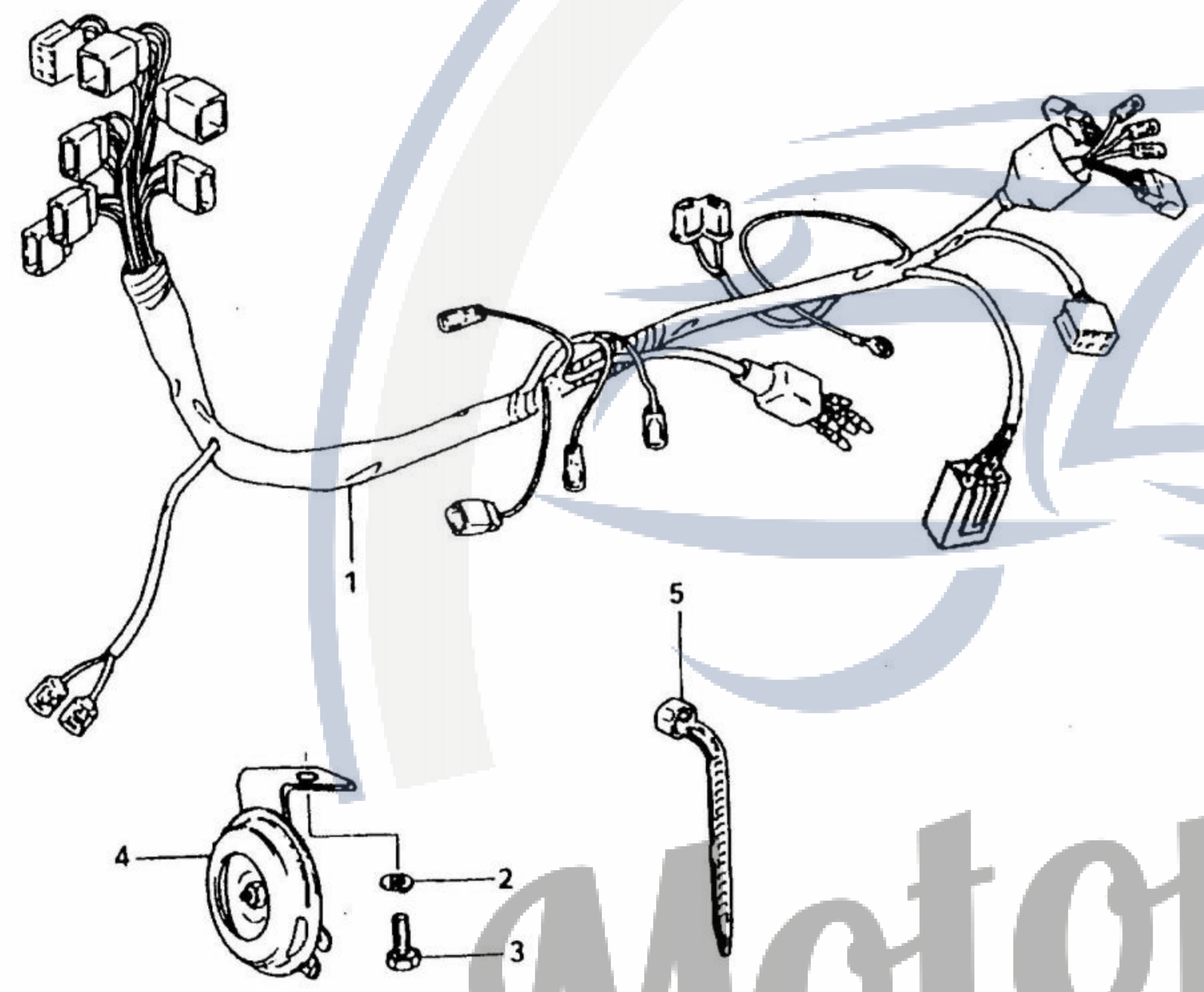
Motorroller.de  
- seit 1993 -



FIG. 20

FIG. 20 WIRING HARNESS 导线索

序号	件号	英文名称	中文名称	数量
1	36600-A0300	WIRING HARNESS	导线束总成	1
2	GB859-87 6-Zn.DB	LOCK WASHER	弹簧垫圈	1
3	GB30-76 M6 x 12-Zn.DB	BOLT	螺栓	1
4	38500-A0300	HORN ASSY	喇叭	1
5	36611-ZD100	CLAMP	导线固定带	4

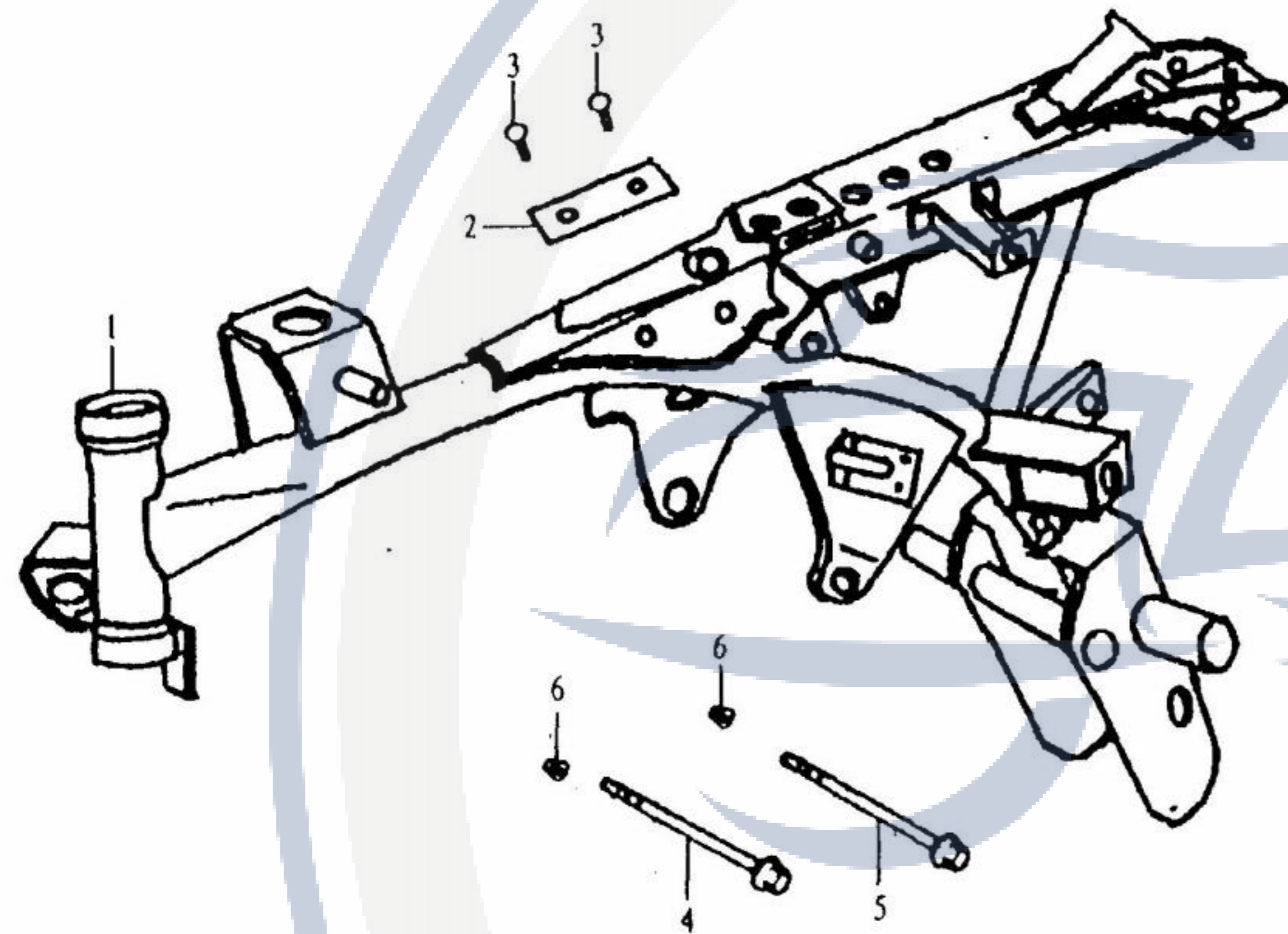


Motorroller.de  
- seit 1993 -



FIG. 21

FIG. 21 FRAME 车架



序号	件号	英文名称	中文名称	数量
1	41100-A0300	FRAME	车架	1
2	JC50Q-7/7DM24C	NAME PLATE	铭牌	1
3	GB827 3×25	RIVER	铆钉	2
4	09112-A0300	BOLT	螺栓	1
5	09099-A0300	BOLT	螺栓	1
6	08319-31088	NUT	螺母	2

Motorroller.de  
- seit 1993 -



FIG. 22

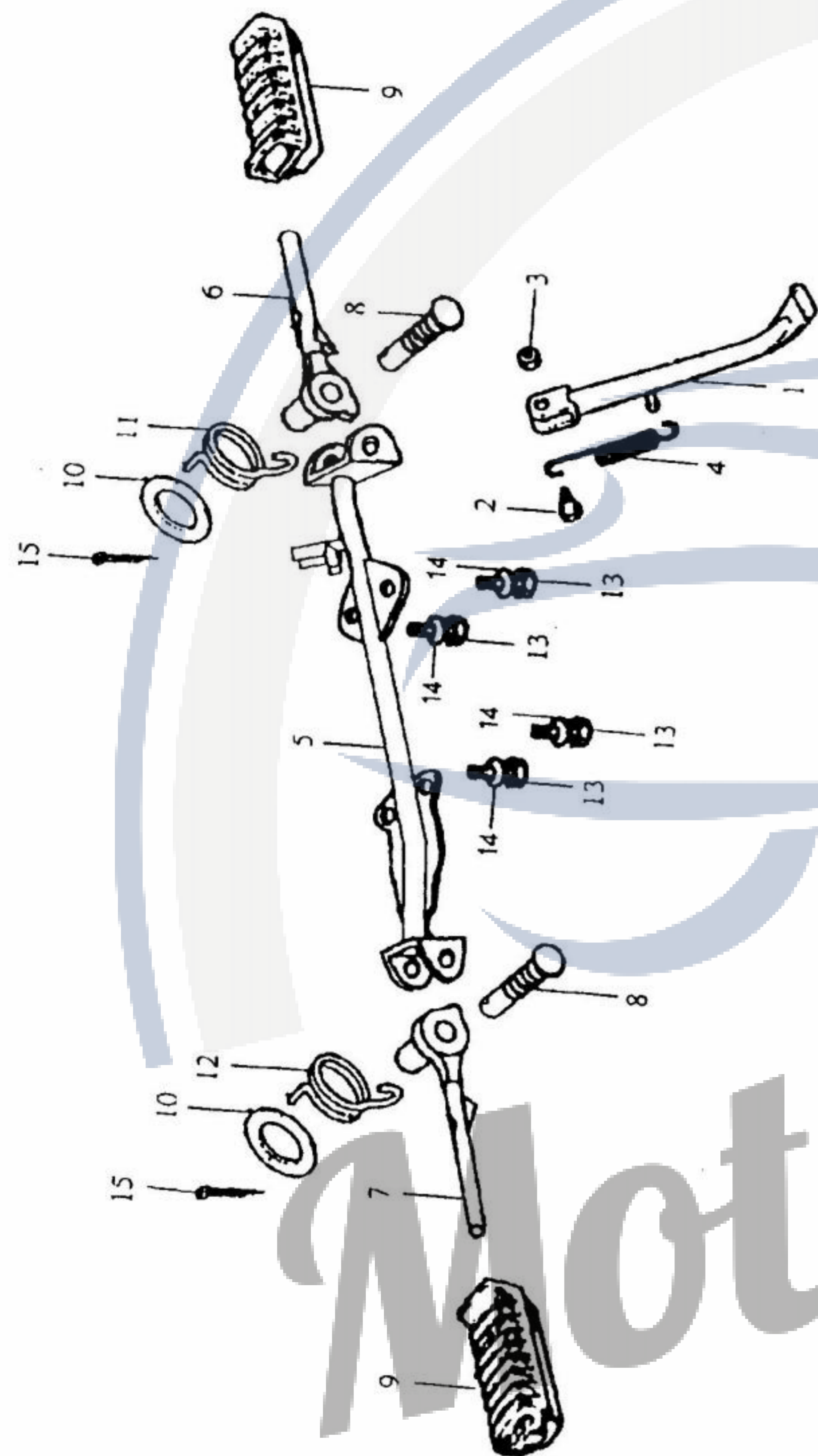


FIG. 22 BAR STAND 单撑

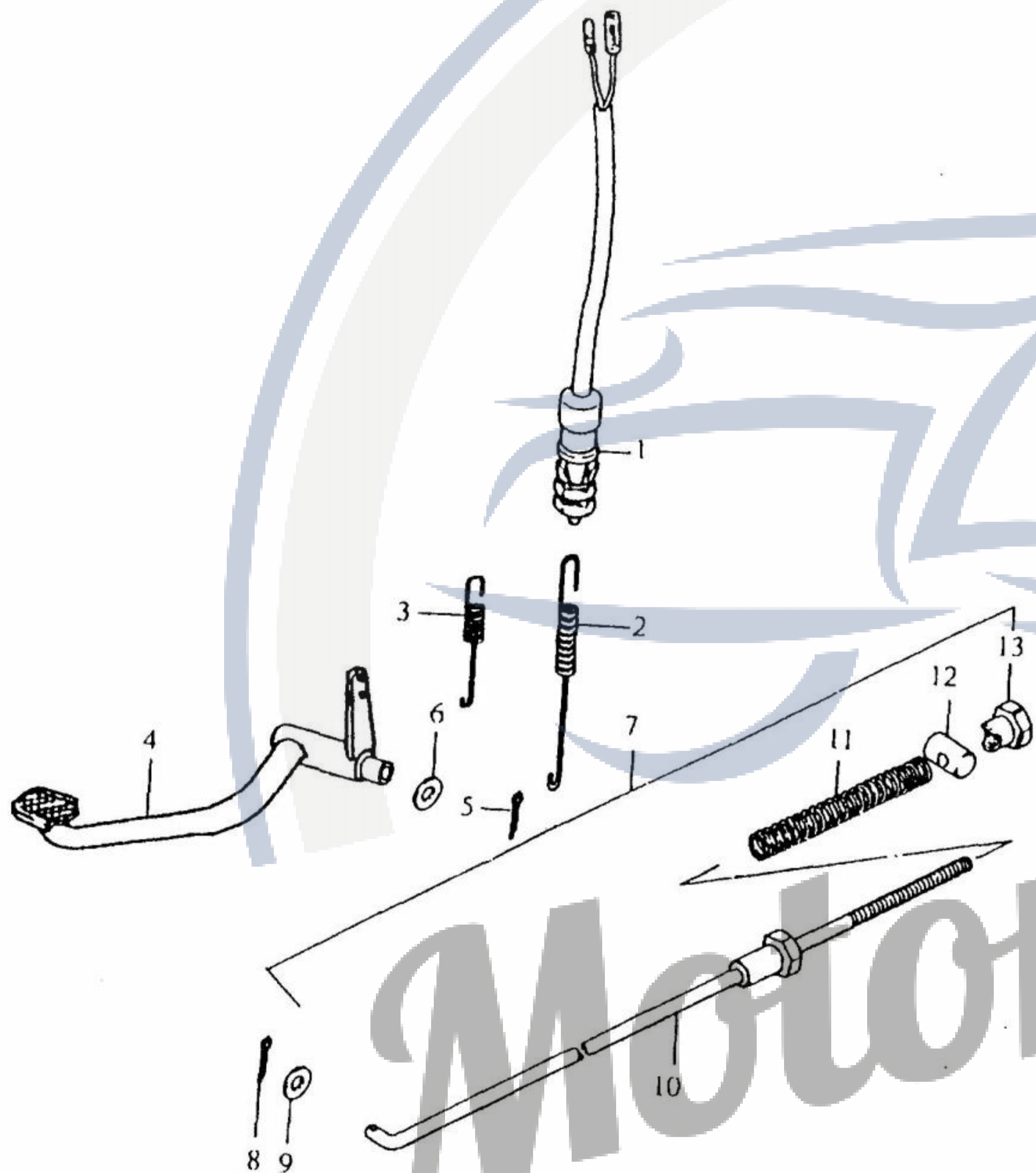
序号	件号	英文名称	中文名称	数量
1	42310-A0300	STAND,prop	单撑组件	1
2	09103-E0310	BOLT	螺栓	1
3	GB6173-86 M10×1.25-Zn.DB	NUT	螺母	1
4	42421-A0300	SPRING	弹簧	1
5	43510-A0300	BAR,front footrest	前脚踏支架组件	1
6	43560-A0300	BAR,lh	前左脚踏杆组件	1
7	43550-A0300	BAR,rh	前右脚踏杆组件	1
8	GB882-86 B8×45-Zn.DB	PIN	销轴	2
9	43551-39100	RUBBER	前脚踏皮	2
10	GB97.1-85 8-140HV-Zn.DB	WASHER	垫圈	2
11	T641-22002	SPRING,lh	左扭力弹簧	1
12	T641-22001	SPRING,rh	右扭力弹簧	1
13	GB5783-86 M8×20-Zn.DB	BOLT	螺栓	4
14	GB859-87 8-Zn.DB	LOCK WASHER	弹簧垫圈	4
15	GB91-86 2.5×16-Zn.DB	COTTER PIN	开口销	2

Motorroller.de  
- seit 1993 -



FIG. 23

FIG. 23 pedal brake 后制动



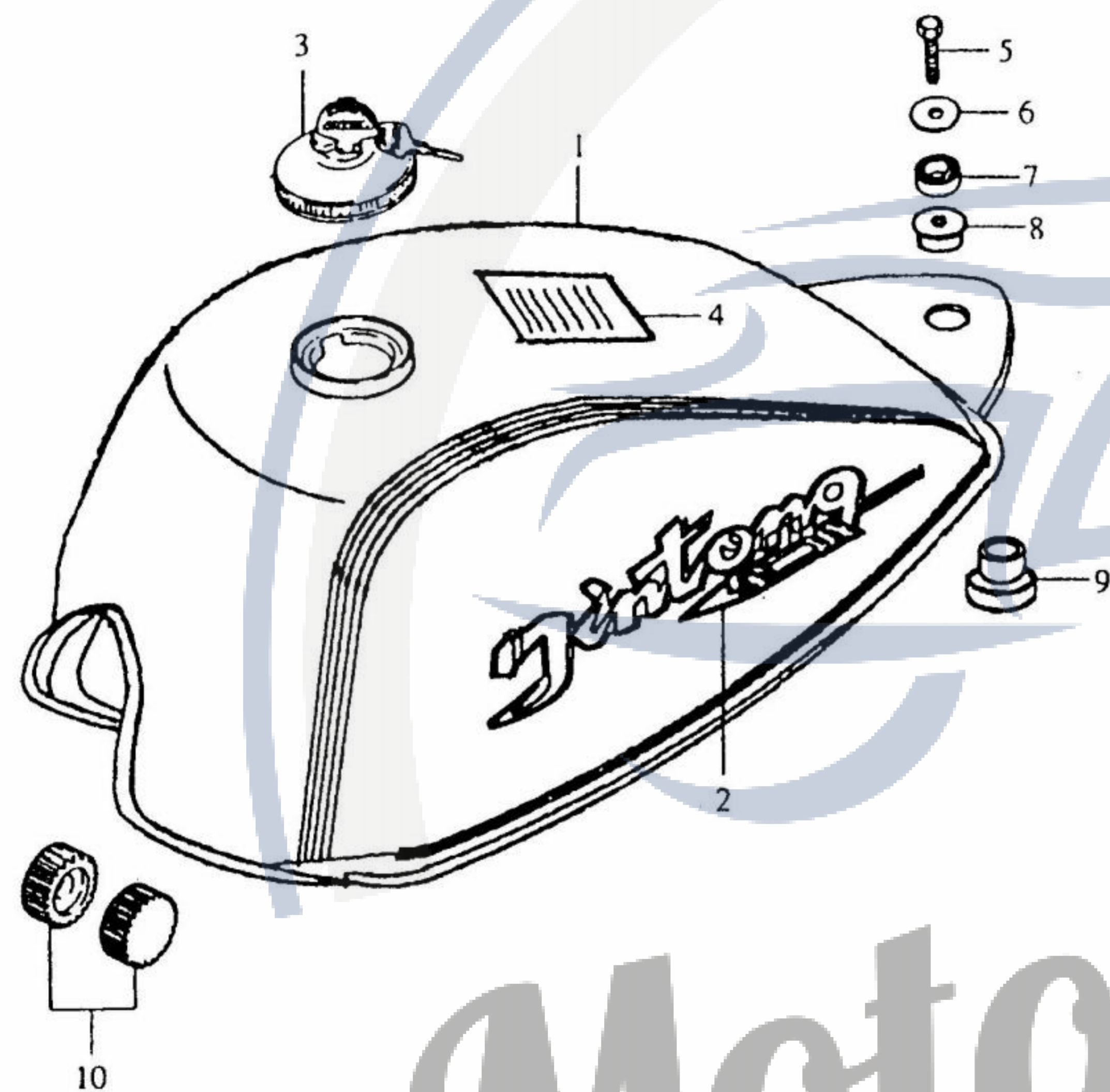
序号	件号	英文名称	中文名称	数量
1	JC50Q-221600	SWITCH, stop lamp	后刹开关	1
2	T602-07001	SPRING	刹车弹簧	1
3	43322-A0300	SPRING	拉簧	1
4	43110-A0300	PEDAL, brake	制动踏板组件	1
5	GB91-86 3×26-Zn.DB	COTTER PIN	开口销	1
6	09160-14001 140HV-Zn.DB	WASHER	垫圈	1
7	43310-A0300	BRAKE ROD ASSY	制动拉杆组件	1
8	GB91-86 1.6×16-Zn.DB	COTTER PIN	开口销	1
9	GB97.1-85 5-140HV-Zn.DB	WASHER	垫圈	1
10	43311-A0300	ROD	拉杆	1
11	43312-A0300	SPRING	弹簧	1
12	43313-A0300	PIN	压杆	1
13	43314-A0300	NUT	螺帽	1

Motorroller.de  
- seit 1993 -



FIG. 24

FIG. 24 FUEL TANK 油箱



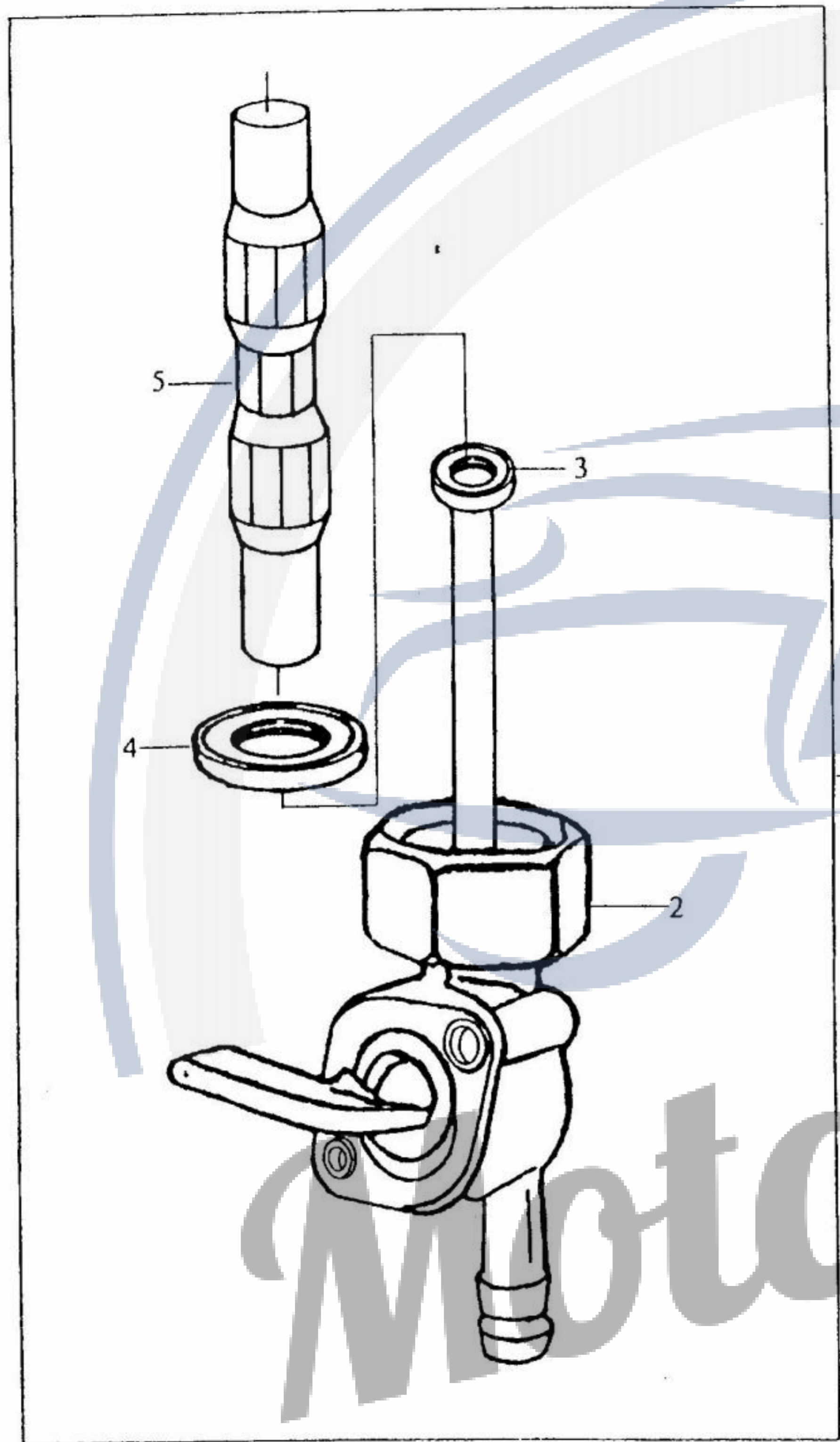
序号	件号	英文名称	中文名称	数量
1	44110-A0300	TANK ASSY, fuel	油箱组件	1
2	68110-A0300	TAPE TANK	油箱贴花	2
3	37300-A0300	CAP ASSY, fuel tank	油箱盖	1
4	68121-A0300	TAPE TANK, warn	警告贴花	1
5	GB5783-86 M6×25-Zn.DB	BOLT	螺栓	1
6	09116-06078-1Z	WASHER	垫圈	1
7	44415-A0300	CUSHION, rear NO. 1	衬套	1
8	44414-A0300	CUSHION, rear NO. 2	后安装座上套	1
9	44416-A0300	CUSHION, rear NO. 2	后安装座下套	1
10	44413-A0300	CUSHION, front	前安装座	2

Motorroller.de  
- seit 1993 -

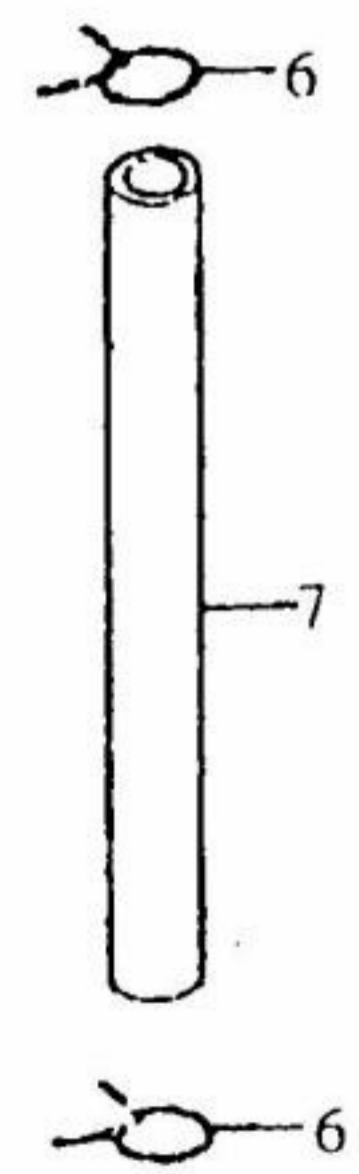


FIG. 25

FIG. 25 FUEL COCK 油箱开关



序号	件号	英文名称	中文名称	数量
1	44300-A0300	COCK ASSY, fuel	油箱开关	1
2	44304-A0300	NUT	阀体组件	1
3	44302-A0300	SEAL	橡胶圈	1
4	44305-A0300	SEAL	密封圈	1
5	44301-A0300	FILTER	滤网组件	1
6	700042	CLIP	卡箍	2
7	44412-A0300	HOSE, fuel	油管	1

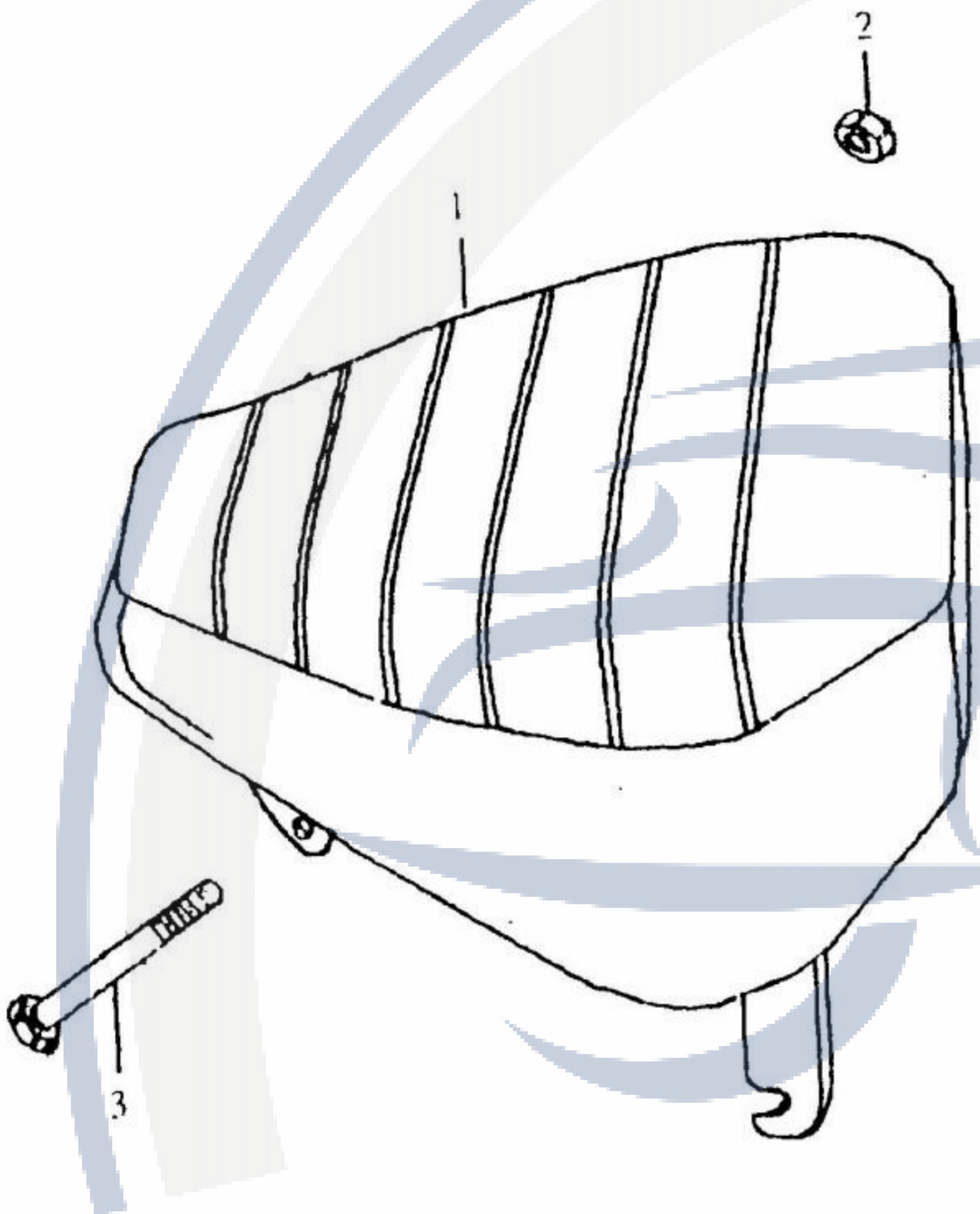


Motorroller.de  
- seit 1993 -



FIG. 26

FIG. 26 SEAT 座垫



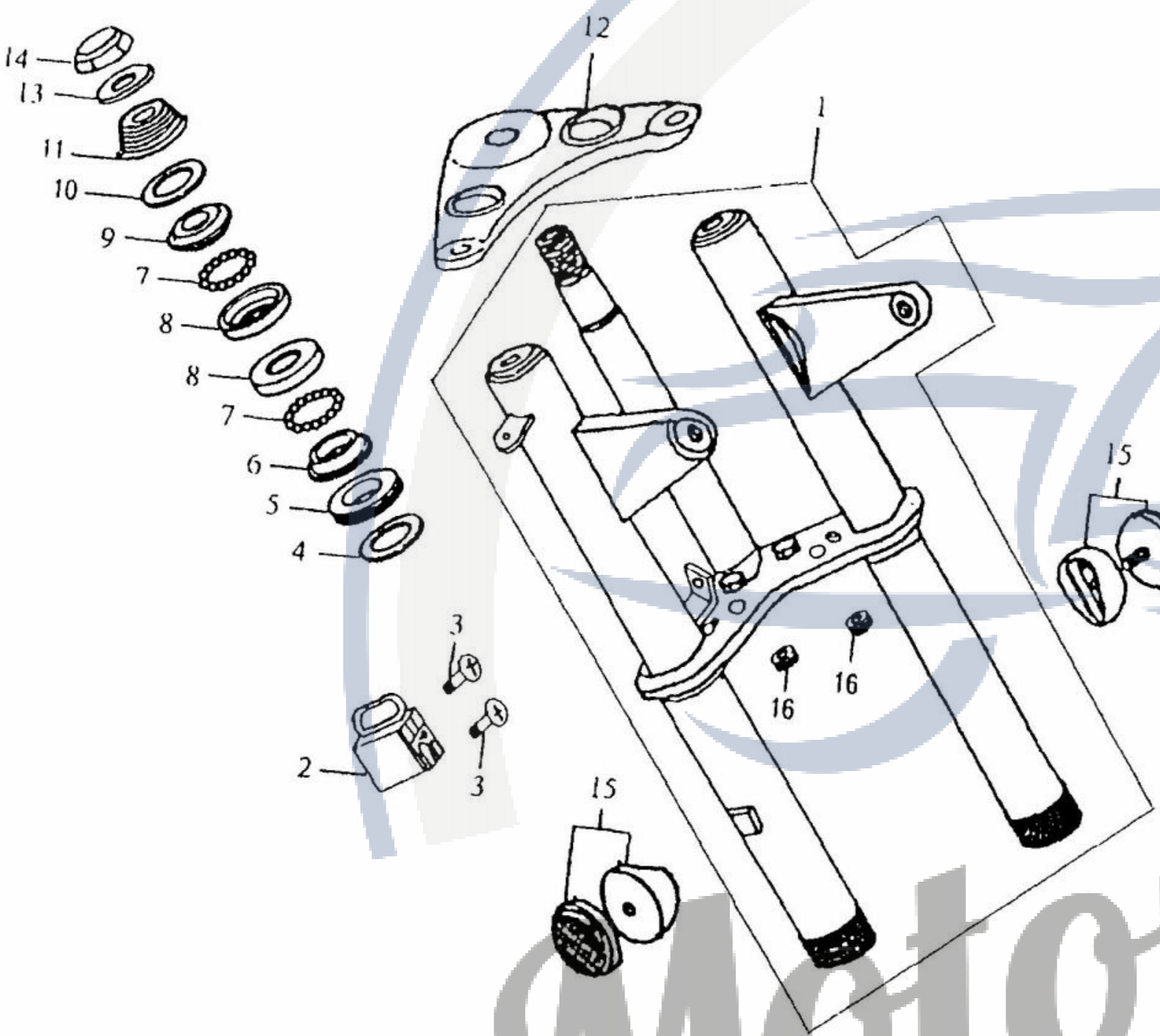
序号	件号	英文名称	中文名称	数量
1	45100-A0300	SEAT ASSY	座垫总成	1
2	08319-31088	NUT	螺母	1
3	45411-A0300	BOLT	螺栓	1

Motorroller.de  
 - seit 1993 -



FIG. 27

FIG. 27 FRONT FORK 前叉



序号	件号	英文名称	中文名称	数量
1	51100-A0300	FRONT FORK	前叉组件	1
2	37110-A0300	LOCK ASSY	车头锁	1
3	GB819-85 M6 × 12-Zn. DB	SCREW	螺钉	2
4	T251-25001	WASHER	垫圈	1
5	170007	SEAL	胶圈	1
6	170006	RACE	下轴承环	1
7	4.7625 GB40bGB308-84	STEEL BALL	钢球	42
8	170004	RACE, inner	钢碗	2
9	170005	RACE	上轴承环	1
10	170003	DUST SEAL	护罩	1
11	170002	NUT	带槽螺母	1
12	51300-A0300	STEERING STEM HEAD	上连板组件	1
13	170010	WASHER	垫圈	1
14	170001	NUT	封头螺母	1
15	53114-A0300	REFLECTOR SIDE	反射器	2
16	51110-A0300	SEAL	胶套	2

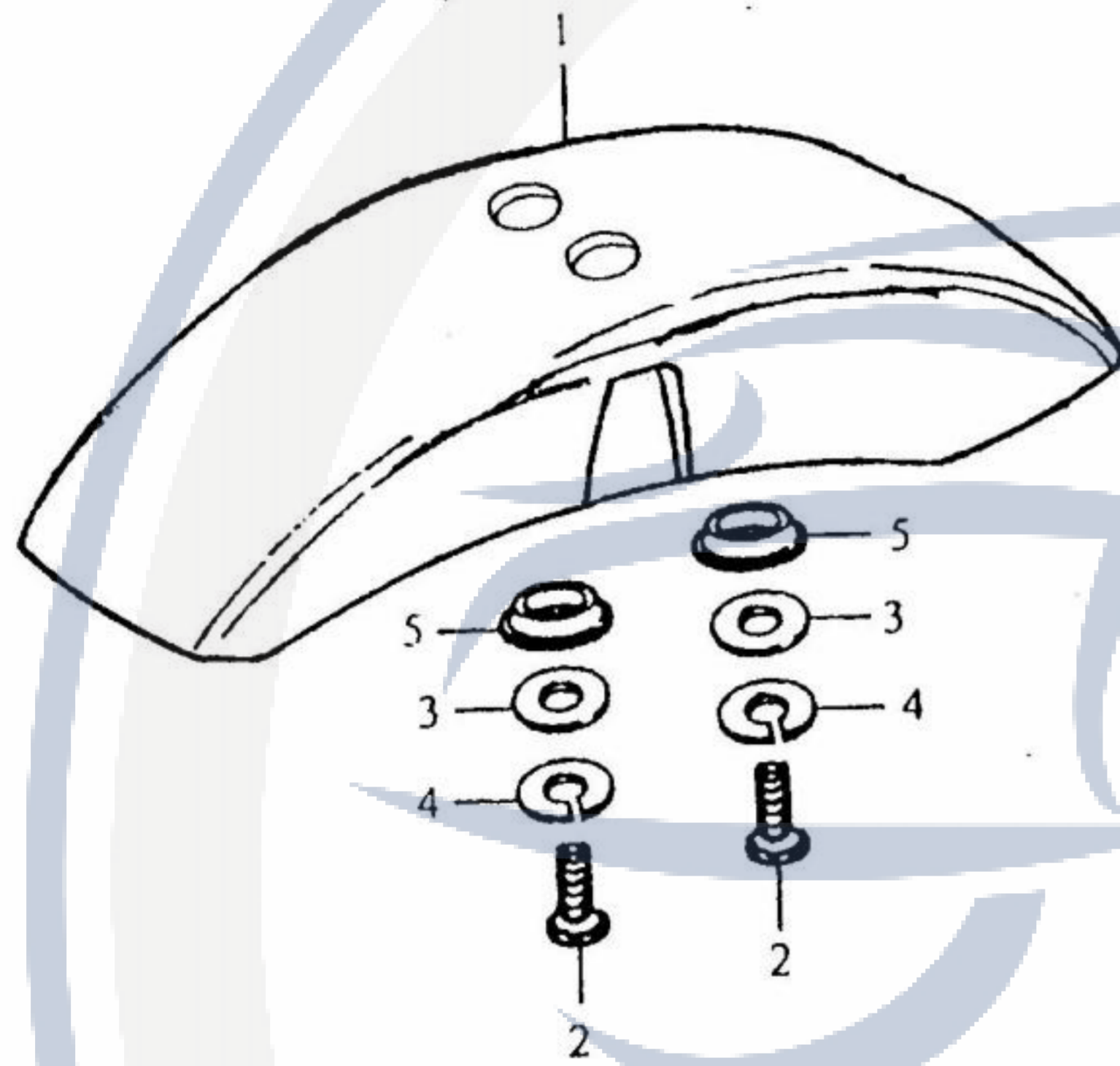
Motorroller.de  
- seit 1993 -



FIG. 28

FIG. 28 FENDER FRONT 前挡泥板

序号	件号	英文名称	中文名称	数量
1	53411-A0300	FENDER, front	前挡泥板	1
2	GB5783-86 M6 × 16-ZnDB	BOLT	螺栓	2
3	GB97.1-85 6-140HV-Zn. DB	WASHER	垫圈	2
4	GB859-87 6-Zn. DB	LOCK WASHER	弹簧垫圈	2
5	53111-C0300	CUSHION	衬套	2

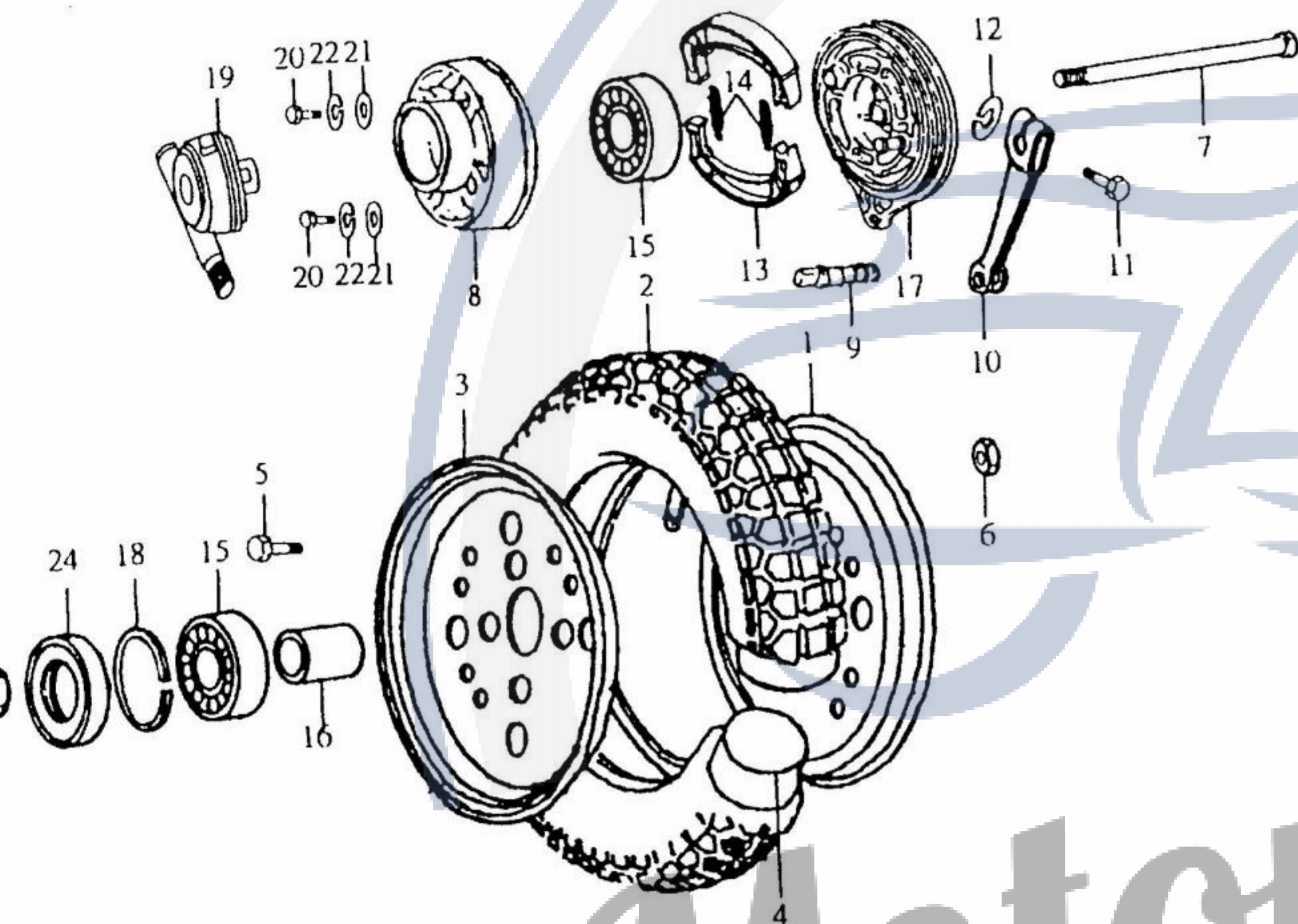


Motorroller.de  
- seit 1993 -



FIG. 29

FIG. 29 FRONT WHEEL 前轮



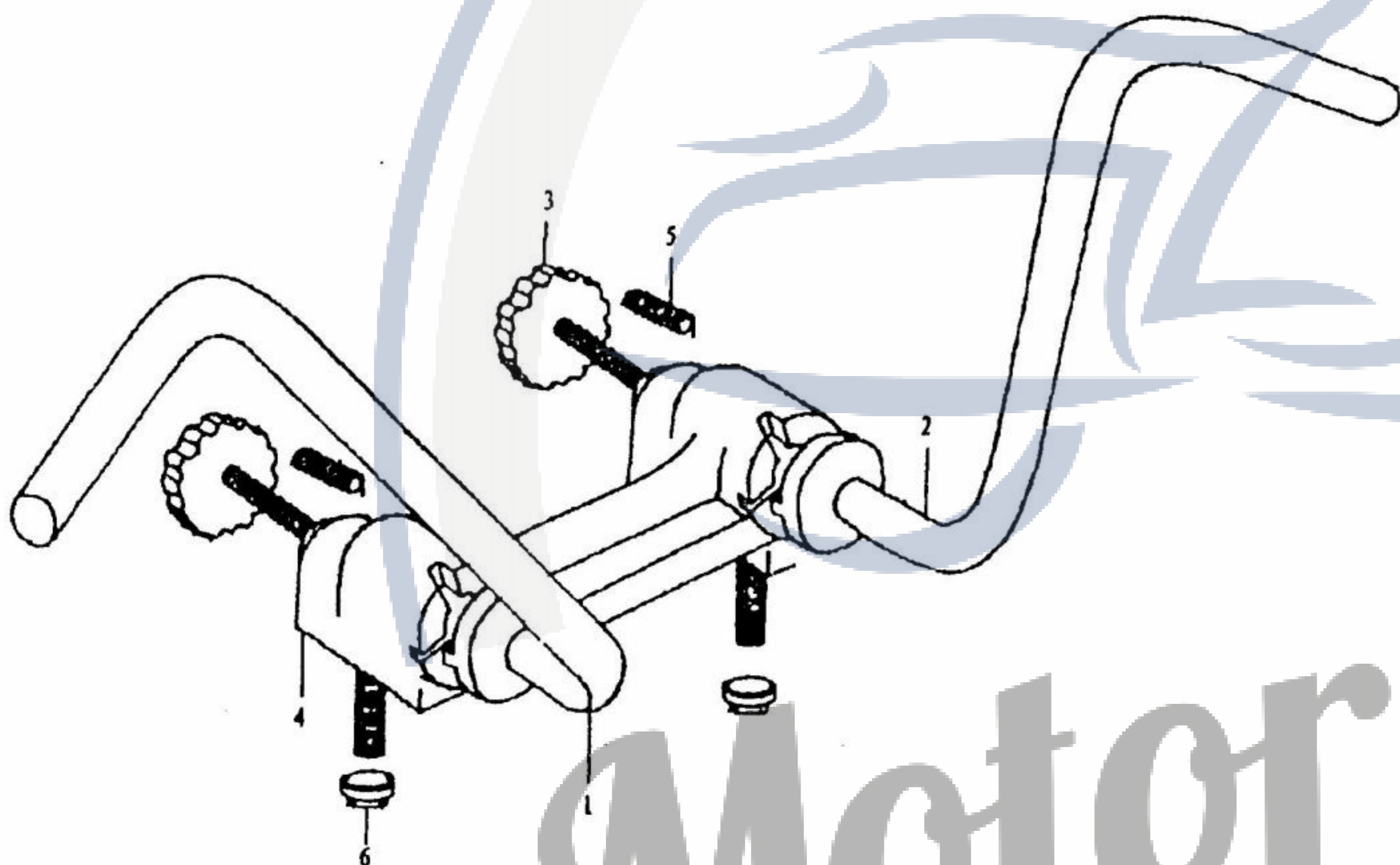
序号	件号	英文名称	中文名称	数量
1	55301-A0300	RIM, wheel rh	轮辋右件	1
2	55200-A0300	TIRE	外胎组件	1
3	55302-A0300	RIM, wheel lh	轮辋左件	1
4	55100-A0300	TUBE	内胎组件	1
5	GB5787-86 M6 × 12-Zn. DB	BOLT	螺栓	8
6	08319-31088	NUT	螺母	8
7	54711-A0300	AXLE, front	前轮轴	1
8	54200-A0300	HUB, front wheel	前轮毂组件	1
9	54441-A0300	SHAFT, brake cam	制动凸轮	1
10	54451-A0300	LEVER, brake cam	前制动摇臂	1
11	GB5782-86 M6 × 25-Zn. DB	BOLT	螺栓	1
12	210112	LOCK WASHER	止动垫片	1
13	CJ70A-210203	SHOE, brake	制动蹄块组件	2
14	210210	SPRING	制动弹簧	2
15	60201 GB278-82	BEARING	轴承	2
16	54310-A0300	SPACER	衬套组件	1
17	54210-A0300	PANEL, front wheel	毂盖组件	1
18	GB893.1-86-32	CIRCLIP	弹性挡圈	1
19	54600-A0300	BRAKE CLAMP	车速表齿轮组件	1
20	GB5783-86 M8 × 18-Zn. DB	BOLT	螺栓	4
21	GB93-87 8-Zn. DB	LOCK WASHER	弹簧垫圈	4
22	GB97.1-85 8-140HV-Zn. DB	WASHER	垫圈	4
23	08319-31128	NUT	螺母	1
24	54470-A0300	OIL SEAL	油封组件	1



FIG. 30

FIG. 30 HANDLEBAR 方向把

序号	件号	英文名称	中文名称	数量
1	56110-A0300	HANDLERBAR, lh	左方向把组件	1
2	56120-A0300	HANDLERBAR, rh	右方向把组件	1
3	56130-A0300	LOCKING HANDLEBAR COMP, STEERING HANDLE	方向把锁紧手柄组件	2
4	56140-A0300	HOLDER, handle	方向把座组件	1
5	56141-A0300	SPRING	弹簧	2
6	08319-31108	NUT	螺母	2

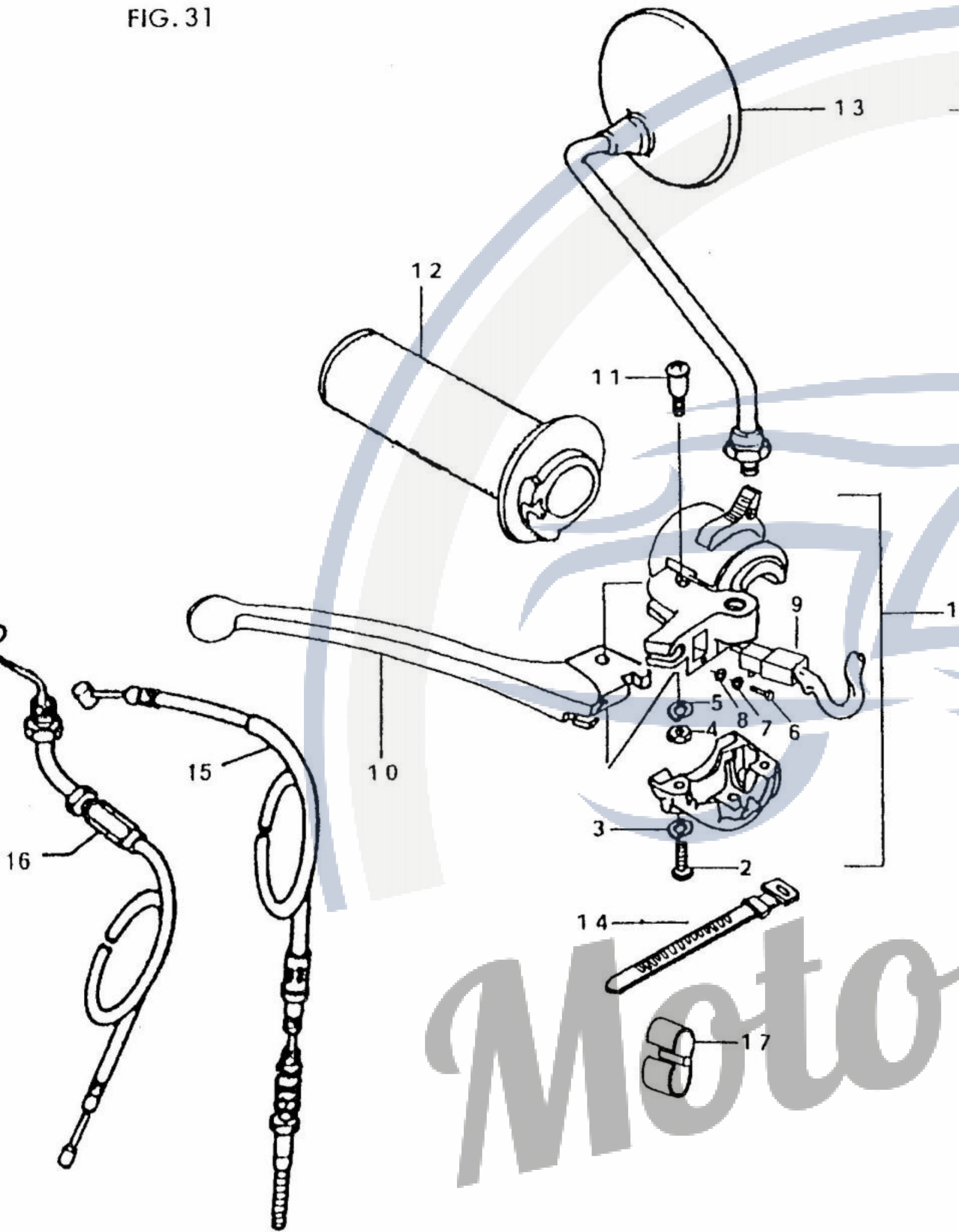


Motorroller.de  
- seit 1993 -



FIG. 31

FIG. 31 RIGHT HANDLE SWITCH 右把手开关



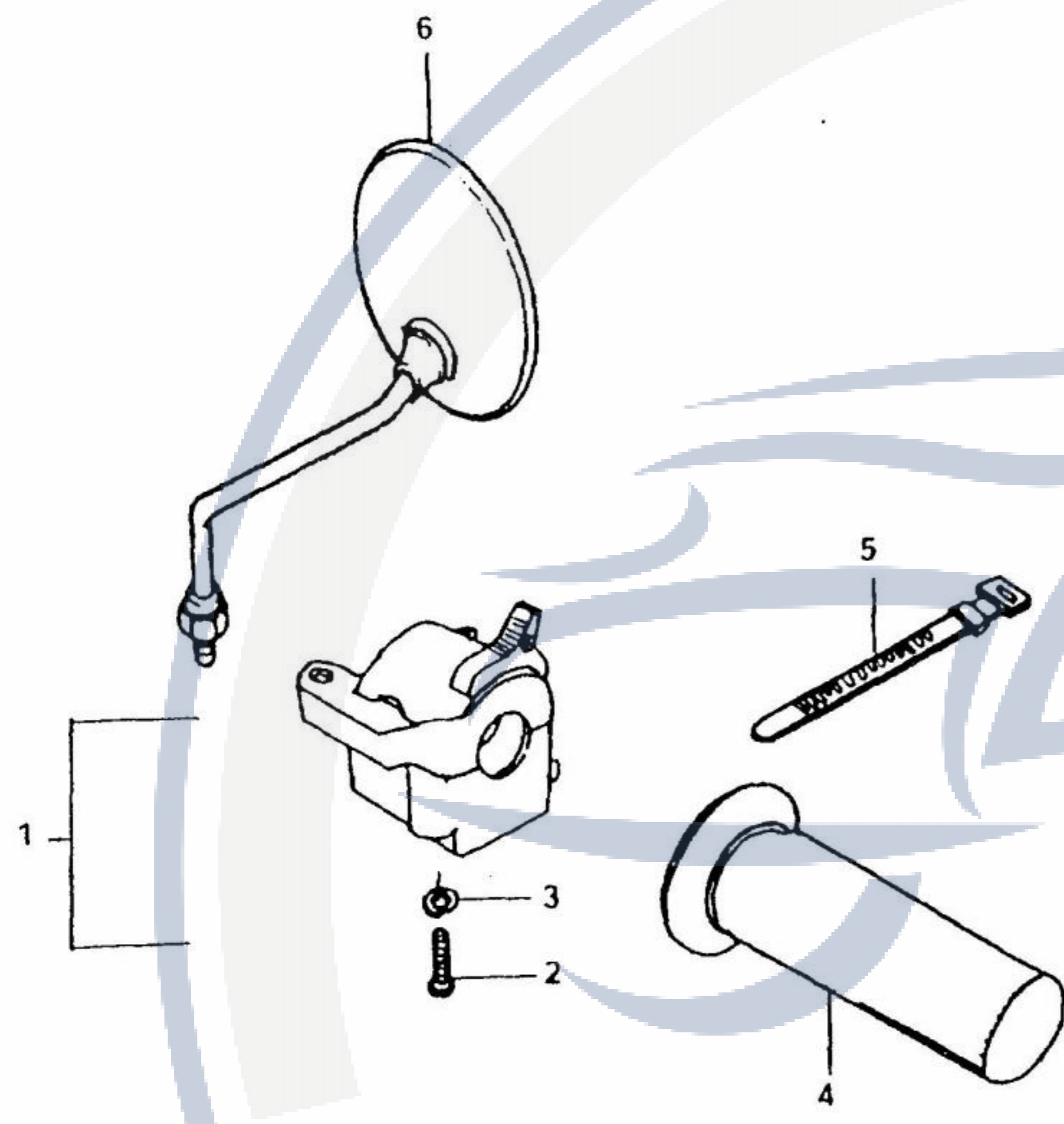
序号	件号	英文名称	中文名称	数量
1	57100-A0300	BRAKE LEVER, SWITCH ASSY	制动刹控制开关组件	1
2	GB818-85 M5×22	BOLT	螺栓	2
3	GB93-87 5	LOCK WASHER	弹簧垫圈	2
4	GB6170-86 M5	NUT	螺母	1
5	GB93-87 5	LOCK WASHER	弹簧垫圈	1
6	GB818-85 M3×10	SCREW	螺钉	1
7	GB93-87 3	LOCK WASHER	弹簧垫圈	1
8	GB97.1-85 3	WASHER	垫圈	1
9	57101-A0300	BRAKE, SWITCH ASSY	刹车开关组件	1
10	57102-A0300	LEVER, brake	制动刹操纵手柄	1
11	57103-A0300	SCREW	操纵手柄螺钉	1
12	JC50Q-200006	GRIP, throttle	油门手把组件	1
13	56500-A0300	MIRROR ASSY, rear view RH	右后视镜组件	1
14	09407-12402	BAND	手把导线束固定带	2
15	58100-A0300	CABLE, front brake	前制动钢索组件	1
16	58300-A0300	CABLE, throttle	油门钢索组件	1
17	09408-00001	CLAMP	线夹	1

Motorroller.de  
- seit 1993 -



FIG. 32

FIG. 32 LEFT HANDLE SWITCH 左把手开关



序号	件号	英文名称	中文名称	数量
1	57200-A0300	LEFT HANDLE SWITCH ASSY	左手把开关组件	1
2	GB818-85 M5×22	BOLT	螺栓	2
3	GB97.1-85 5	LOCK WASHER	弹簧垫圈	2
4	JC50Q-200001	GRIP, LH	左手把	1
5	09407-12402	BAND	手把导线束固定带	2
6	56600-A0300	MIRROR ASSY, rear view LH	左后视镜组件	1

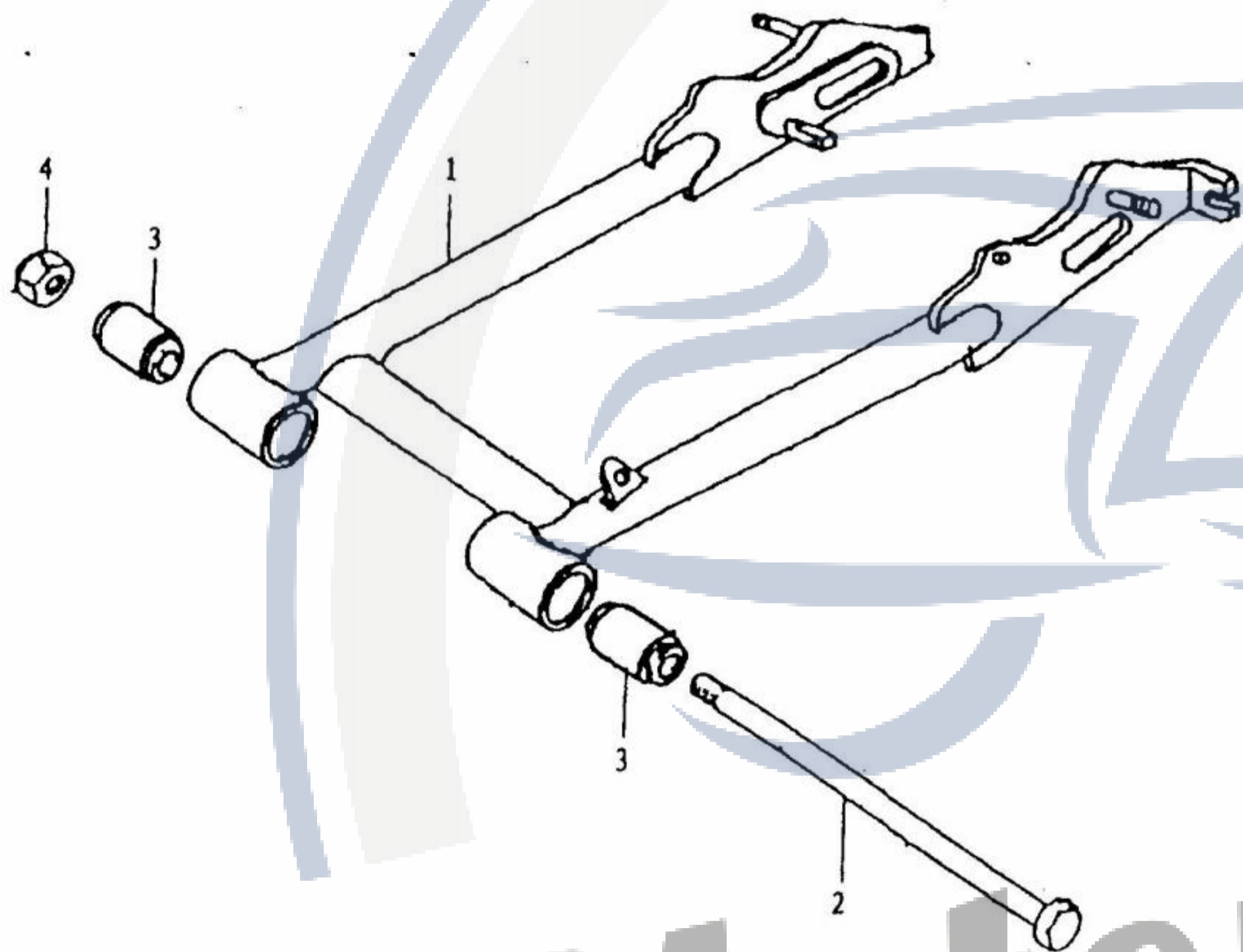
Motorroller.de  
- seit 1993 -



FIG. 33

FIG. 33 SWINGING ARM SET 后摆臂

序号	件号	英文名称	中文名称	数量
1	61100-A0300	SWINGING ARM SET	后摆臂焊接组件	1
2	61201-A0300	SHAFT	后摆臂轴	1
3	61120-A0300	BUSHING	衬套组件	2
4	08319-31108	NUT	螺母	1



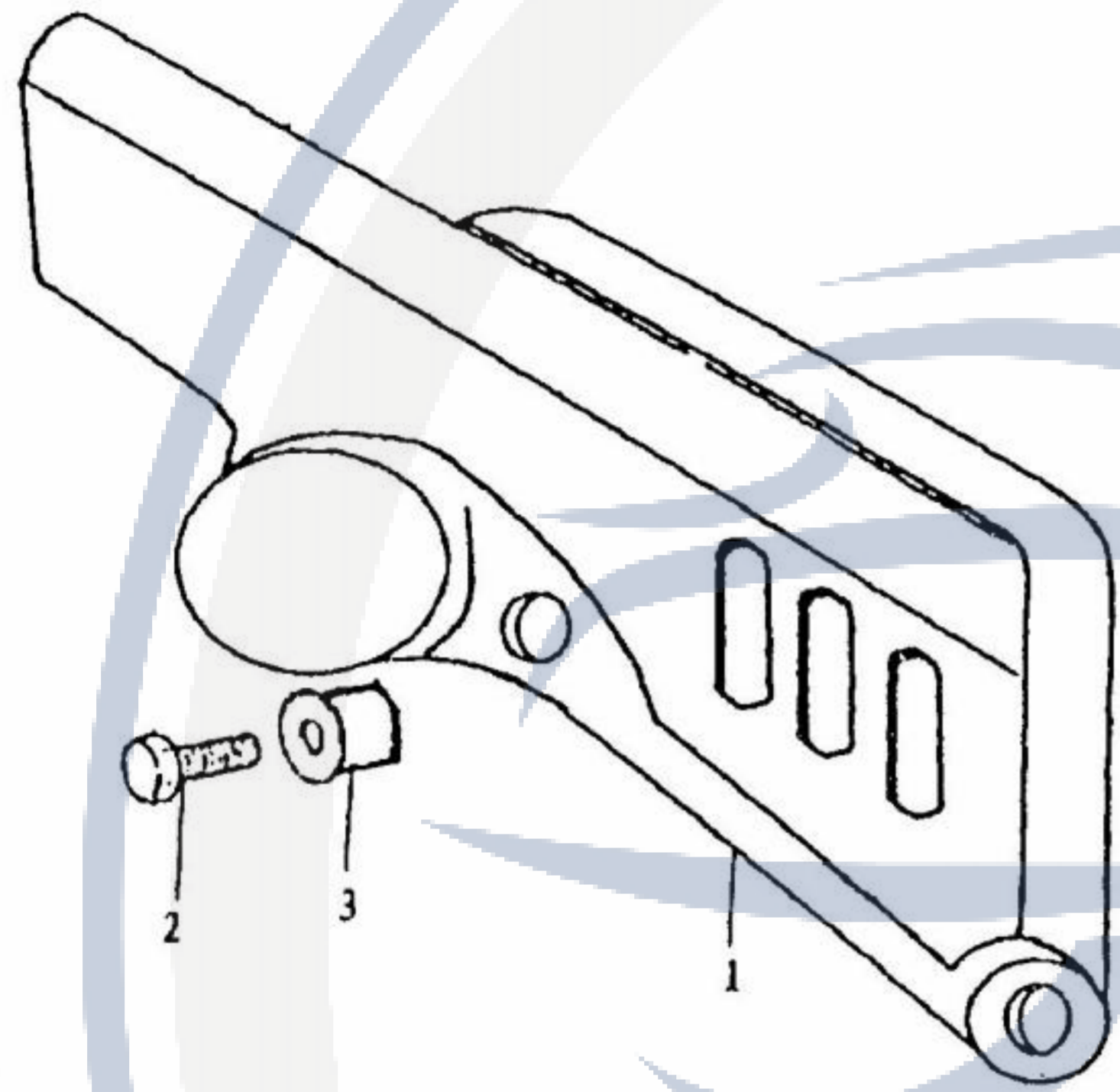
Motorroller.de  
- seit 1993 -



FIG. 34

FIG. 34 CHAIN CASE 链罩

序号	件号	英文名称	中文名称	数量
1	61300-A0300	CHAIN CASE	链罩	1
2	GB818-85 M6×12-Zn.DB	SCREW	螺钉	2
3	53111-C0300	CUSHION	垫套	2

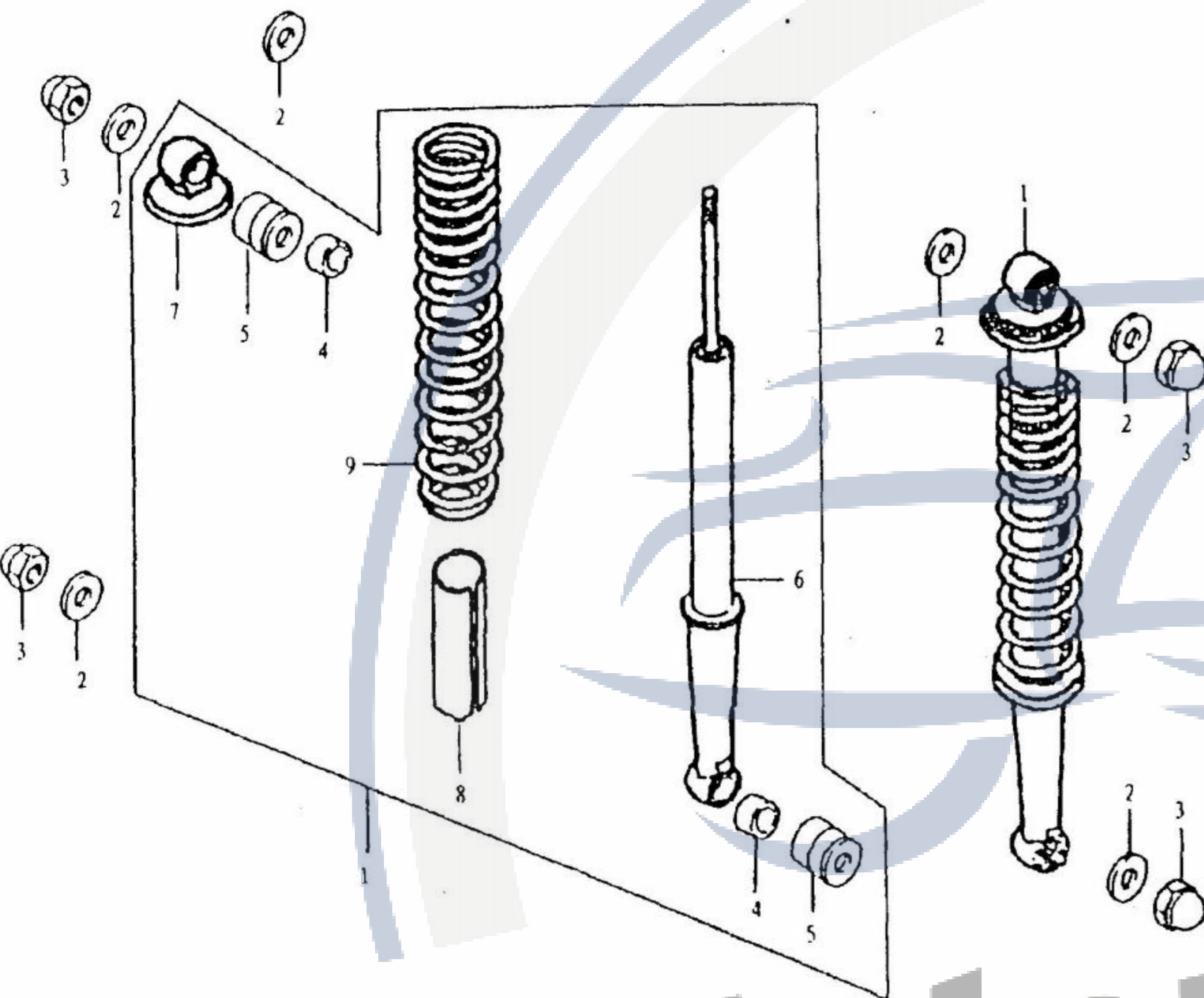


Motorroller.de  
- seit 1993 -



FIG. 35

FIG. 35 SHOCK ABSORBER 后减震器



序号	件号	英文名称	中文名称	数量
1	62100-A0300	SHOCK ABSORBER	后减震器总成	2
2	09160-10001	WASHER	垫圈	6
3	GB923-88 M10×1.25-D.Cr	NUT	盖形螺母	4
4	62141-A0300	SPACER, UPPER	上衬套	4
5	62131-A0300	SPACER	上缓冲衬套	4
6	62110-A0300	DAMPER COMP	阻尼器组件	2
7	62101-A0300	JOINT, UPPER	上接头	2
8	62105-A0300	GUIDE, CUSHION SPRING	弹簧内导套	2
9	62104-A0300	SPRING	后减震弹簧	2

Motorroller.de  
- seit 1993 -



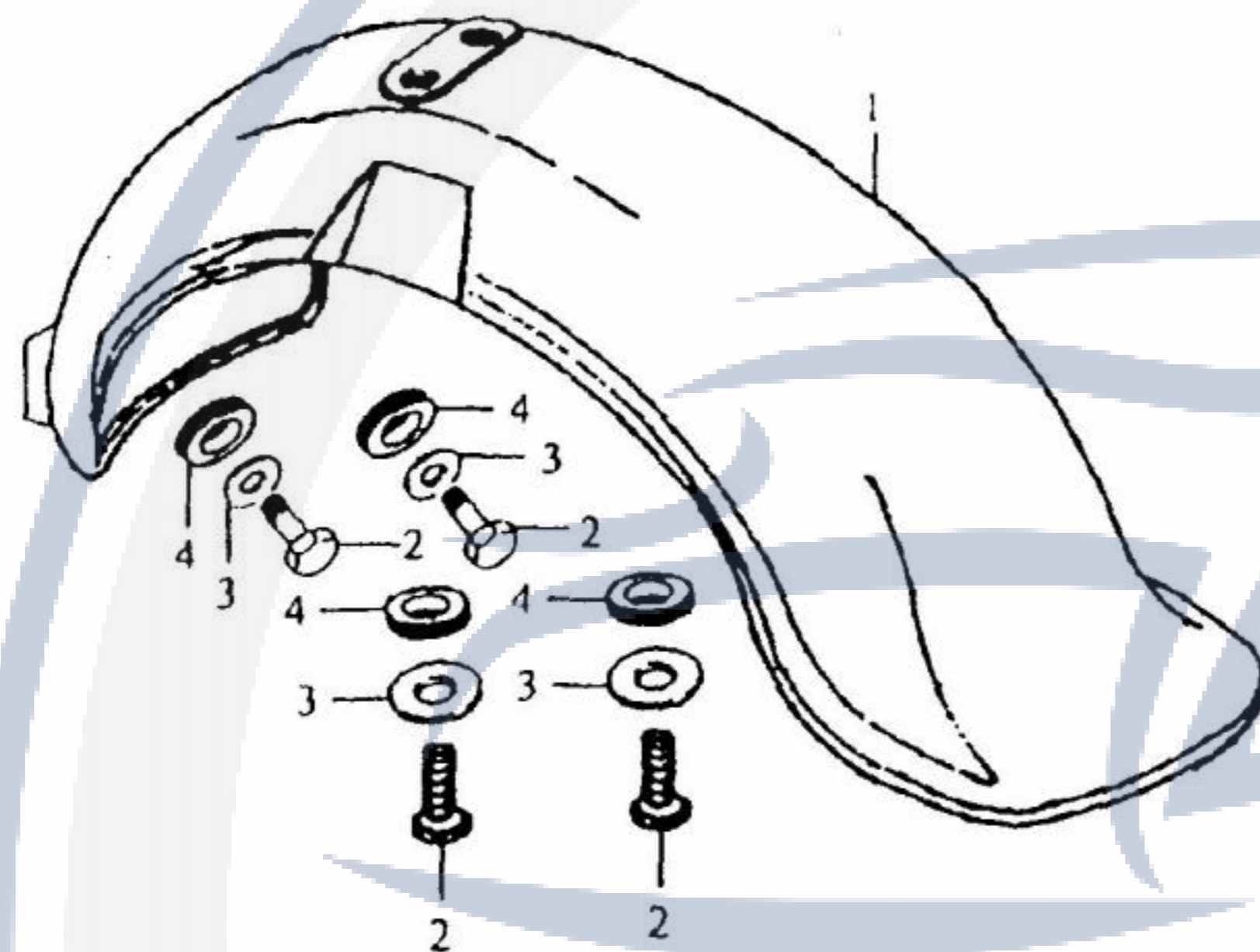


FIG. 35 FENDE REAR 后挡泥板

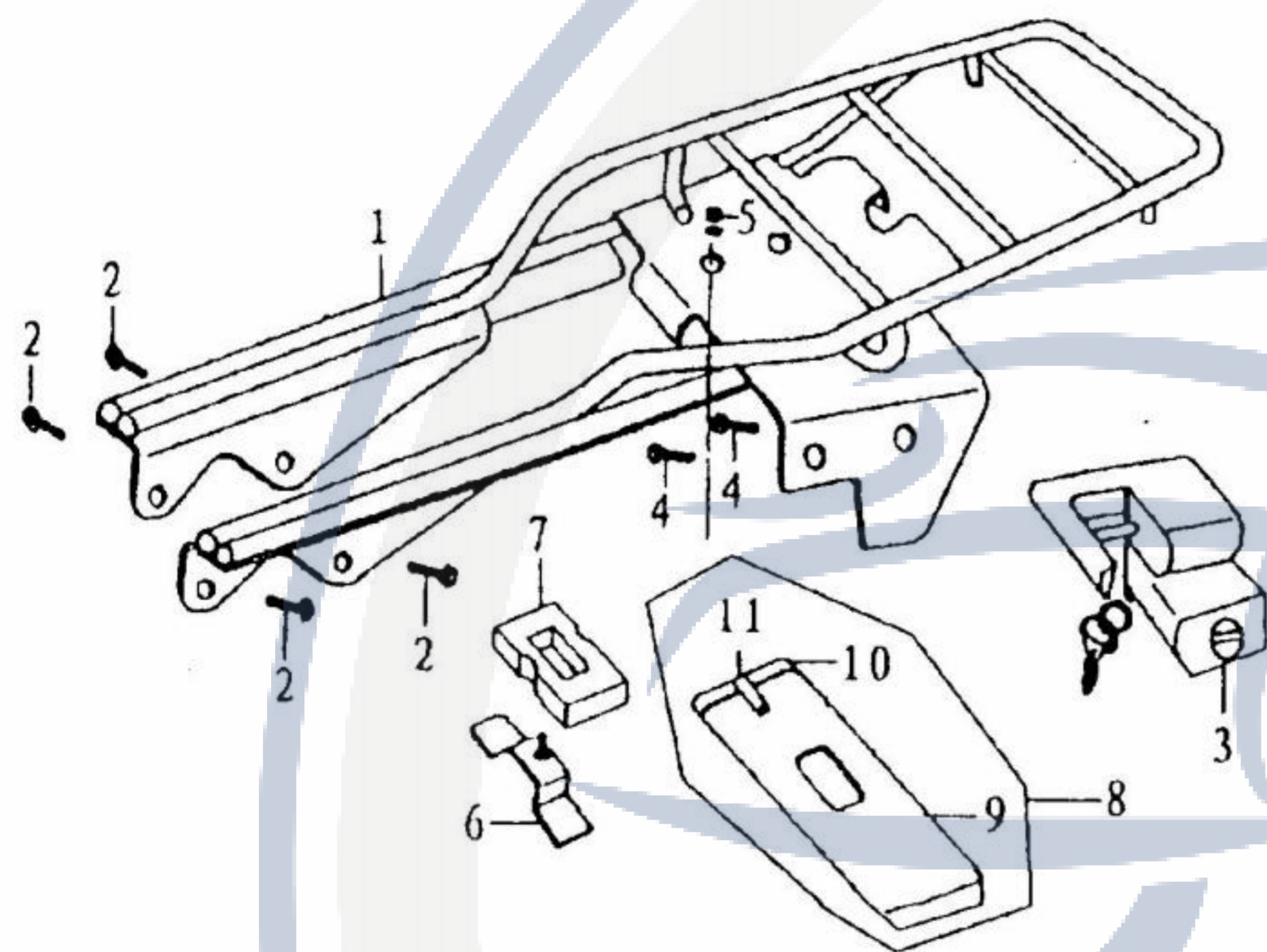
序号	件号	英文名称	中文名称	数量
1	63511-A0300	FENDER, rear	后挡泥板	1
2	63641-A0300	BOLT	螺栓	4
3	GB97.1-85 8-140HV-Zn.DB	WASHER	垫圈	4
4	63621-A0300	CUSHION	胶垫	4

Motorroller.de  
- seit 1993 -



FIG. 37

FIG. 37 CARRIER 后架



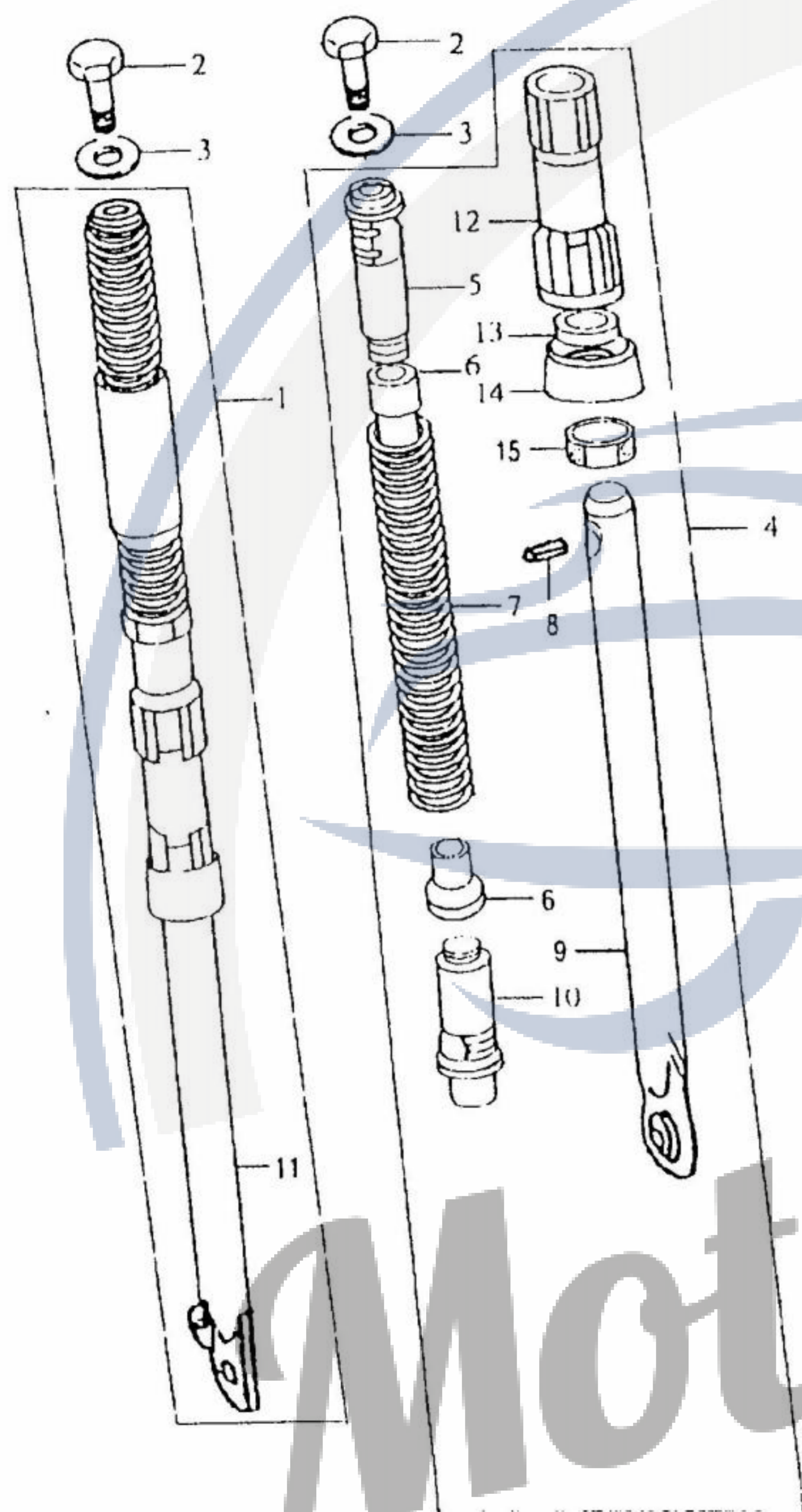
序号	件号	英文名称	中文名称	数量
1	46300-A0300	CARRIER	后架组件	1 20
2	GB5787-86 M8 × 16-Zn. DB	BOLT	螺栓	4
3	37600-A0300	BRACKET, seat support	头盔锁	1
4	GB818-85 M6 × 10-Zn. DB	SCREW	螺钉	2
5	GB923-88 M6-Zn. DB	NUT	螺母	1
6	46820-A0300	PLATE ASSY, tool	工具箱吊装组件	1
7	46802-A0300	CUSHION	减震垫	1
8	46830-A0300	HOLDER, tool	工具箱组件	1
9	46831-A0300	TOOL BOX	工具箱	1
10	46833-A0300	CAP, tool box	盒盖	1
11	46832-A0300	BAND	线扣	1

Motorroller.de  
- seit 1993 -



FIG. 38

FIG. 38 DAMPER 前减震器



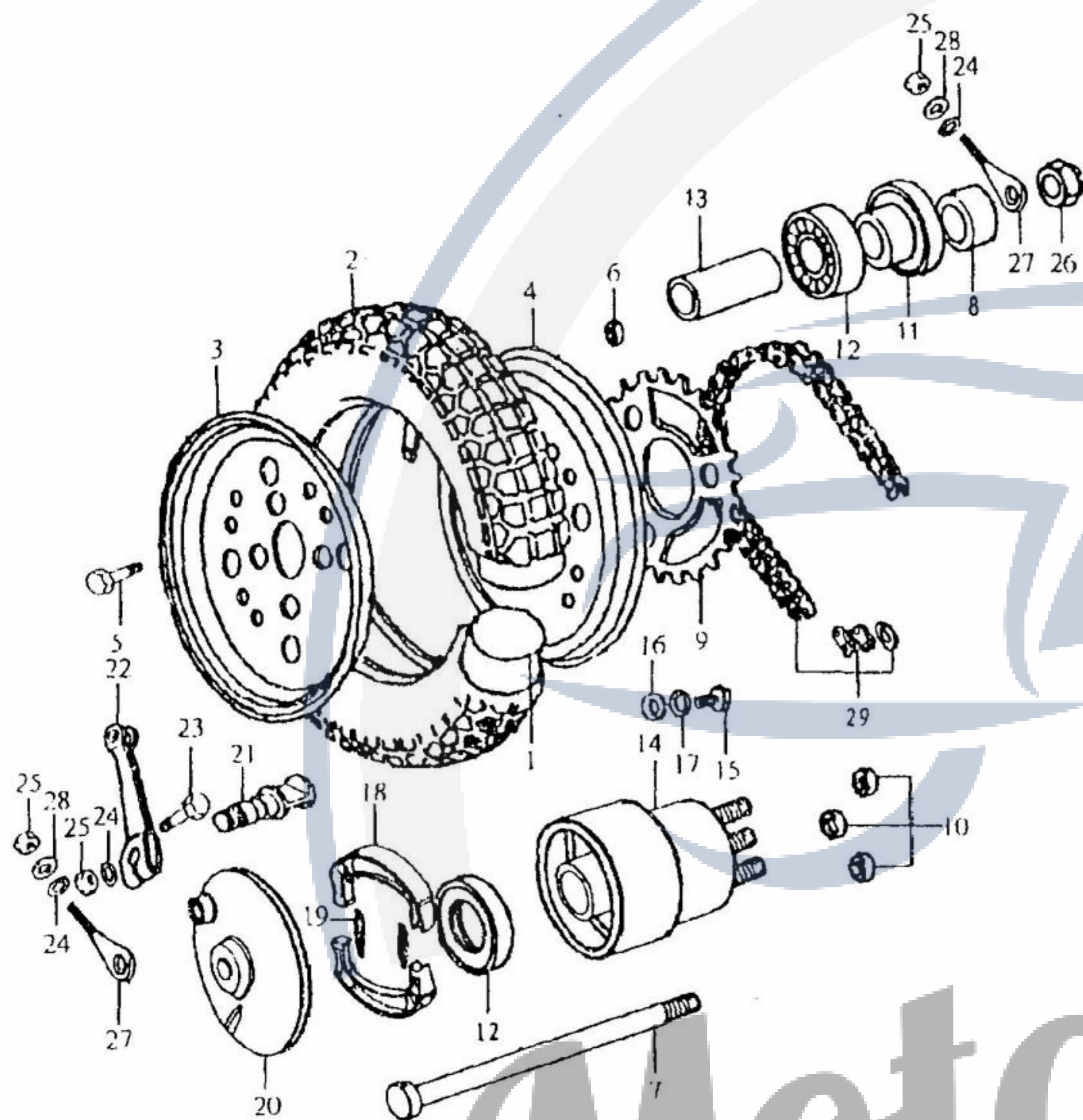
序号	件号	英文名称	中文名称	数量
1	52100-A0300	DAMPER ASSY, rh	右前减震器组件	1
2	51351-A0300	BOLT	螺栓	2
3	51356-A0300	WASHER	垫圈	2
4	52200-A0300	DAMPER ASSY, lh	左前减震器组件	1
5	52201-A0300	NUT	上弹簧螺套	2
6	170209	PLUG, RUBBER	橡胶堵头	2
7	52106-A0300	SPRING	弹簧	2
8	GB879-86 4×24	PIN	弹性圆柱销	2
9	52250-A0300	SHOCK ABSORBER STEM, LEFT FRONT	左前减震器杆	1
10	170208	NUT	下弹簧螺套	2
11	52150-A0300	SHOCK ABSORBER STEM, RIGHT FRONT	右前减震器杆	1
12	170206	BUSHING	衬筒	2
13	170204	SEAL	密封环	2
14	JC50Q-170203	NUT	螺套	2
15	170207	BOLT	接套	1

Motorroller.de  
- seit 1993 -



FIG. 39

FIG. 39 REAR WHEEL 后轮



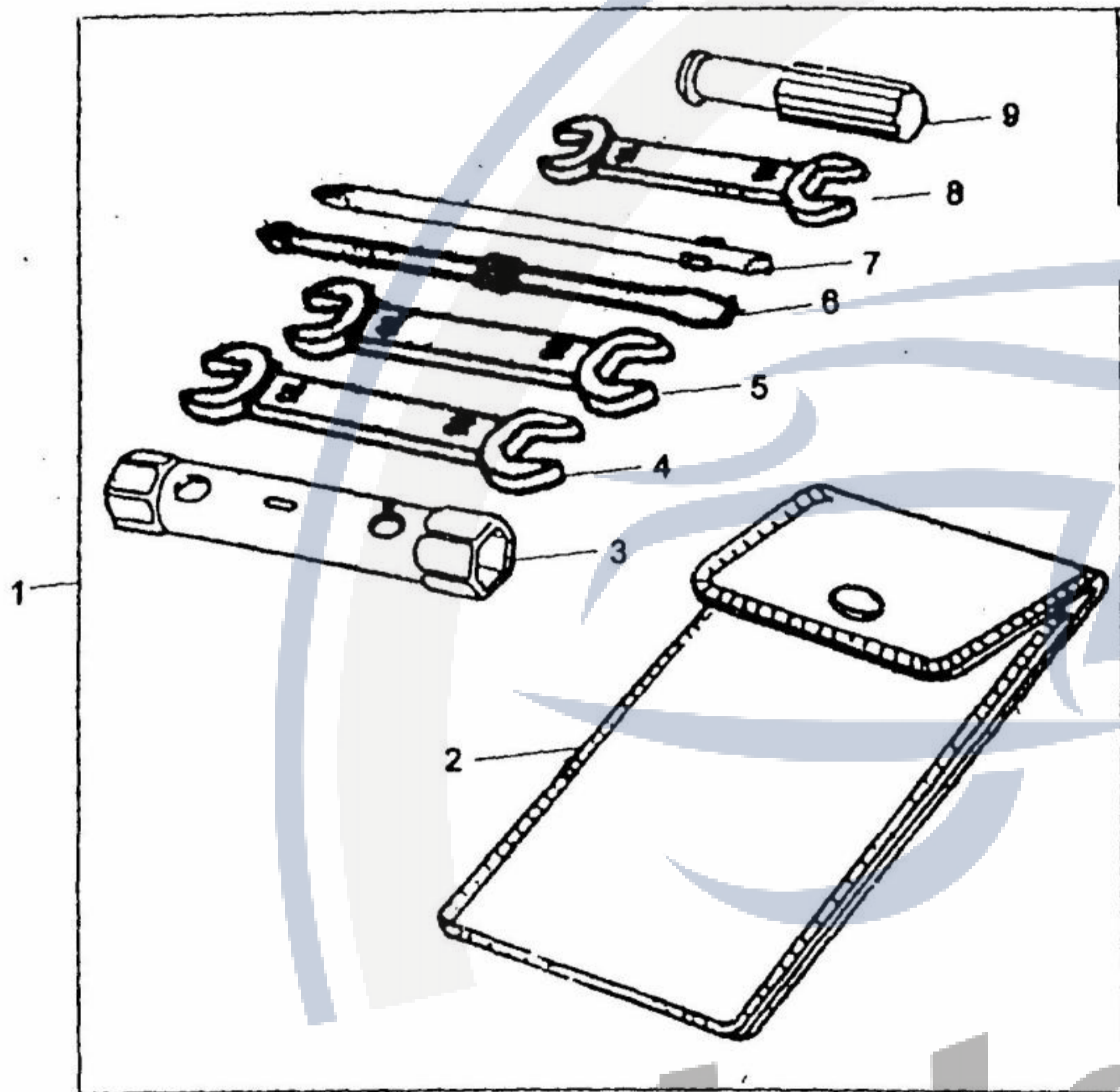
序号	件号	英文名称	中文名称	数量
1	55100-A0300	TUBE	内胎组件	1
2	55200-A0300	TIRE	外胎组件	1
3	55302-A0300	RIM, wheel lh	轮钢左件	1
4	55301-A0300	RIM, wheel rh	轮钢右件	1
5	GB5787-86 M8×12-Zn.DB	BOLT	螺栓	8
6	08319-31088	NUT	螺母	8
7	64711-A0300	AXLE, rear	后轮轴	1
8	64712-A0300	SPACER, lh	左衬套	1
9	64511-A0300	APROCKET, rear	大链轮	1
10	08319-31088	NUT	螺母	3
11	64720-A0300	OIL SEAL	油封组件	1
12	60201 GB278-82	BEARING	轴承	2
13	64210-A0300	SPACER	衬套组件	1
14	64100-A0300	HUB, rear	后轮毂组件	1
15	GB5787-86 M8×16-Zn.DB	BOLT	螺栓	4
16	GB97.1-85 8-140HV-Zn.DB	WASHER	垫圈	4
17	GB93-87 8-Zn.DB	LOCK WASHER	弹簧垫圈	4
18	CJ70A-210203	SHOE, brake	制动蹄块组件	2
19	210210	SPRING	制动弹簧	2
20	54210-A0300	PANEL, rear hub	毂盖组件	1
21	54441-A0300	SHAFT, brake cam	制动凸轮	1
22	64411-A0300	LEVER, brake cam	后制动摇臂	1
23	GB5782-86 M6×35-Zn.DB	BOLT	螺栓	1
24	GB97.1-85 6-140HV-Zn.DB	WASHER	垫圈	4
25	GB6170-86 M6-8-Zn.DB	NUT	螺母	3
26	08319-31128	NUT	螺母	1
27	210211	ADJUSTER	轮距调整接头	2
28	GB859-87 6-Zn.DB	LOCK WASHER	弹簧垫圈	2
29	08MA-1-78 GB/T14212-93	CHAIN	链条	1



FIG. 40

FIG. 40 KIT 工具

序号	件号	英文名称	中文名称	数量
1	TR36L-240000	KIT	工具总成	1
2	240010	BAG	工具袋	1
3	240003	SPANNER, box	套筒扳手	1
4	240004	SPANNER, double ended	双头扳手	1
5	240005	SPANNER, double ended	双头扳手	1
6	09814-00015	SCREW DRIVER	双头起子	1
7	240009	SCREW DRIVER	十字解锥	1
8	09801-C0300	SPANNER, double ended	双头扳手	1
9	09814-00016	HANDLE	起子把手外柄	1



Motorroller.de  
- seit 1993 -



# JC50Q-7 零部件目录

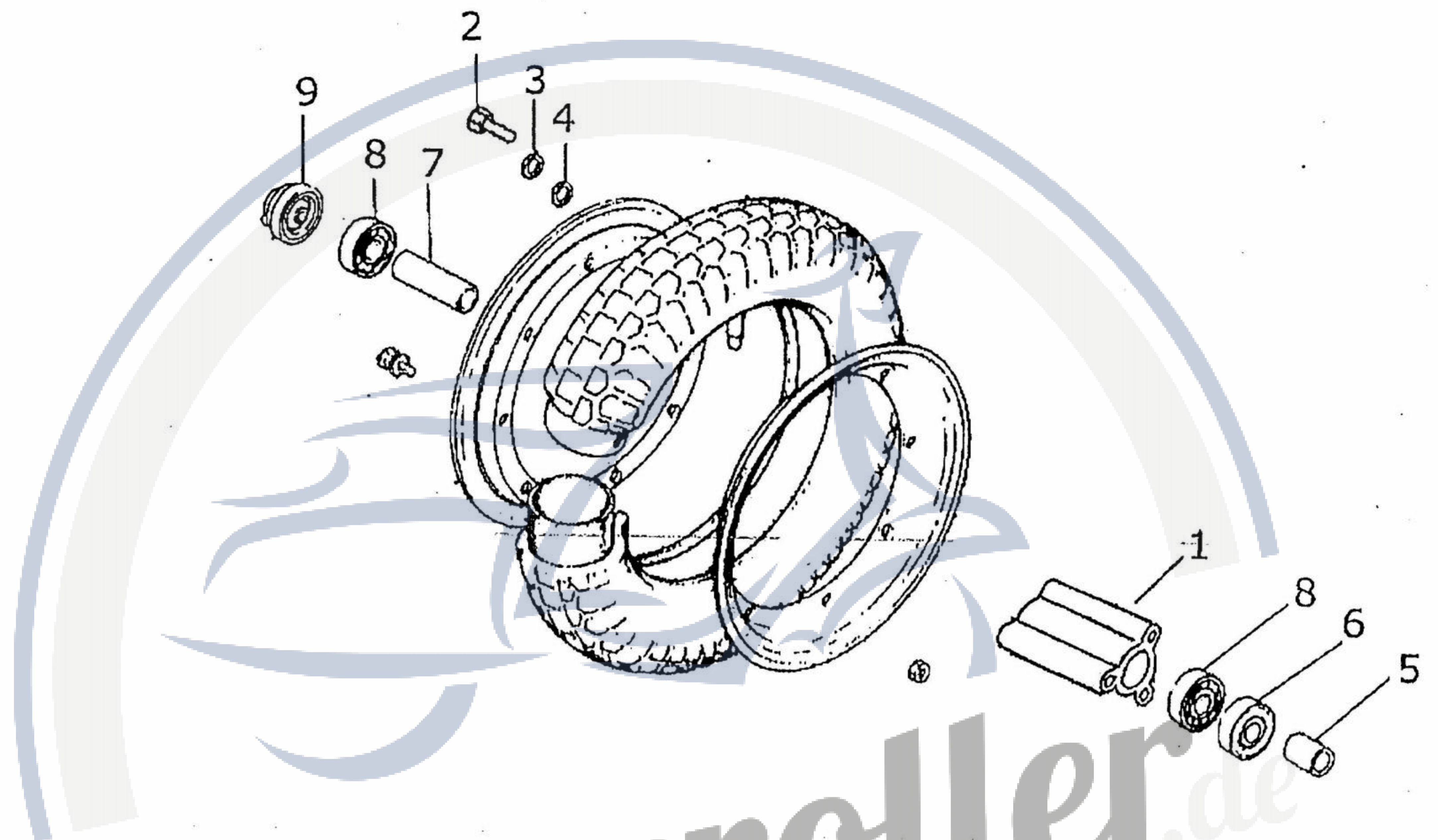
(DISK)



2002. 4

- seit 1993 -



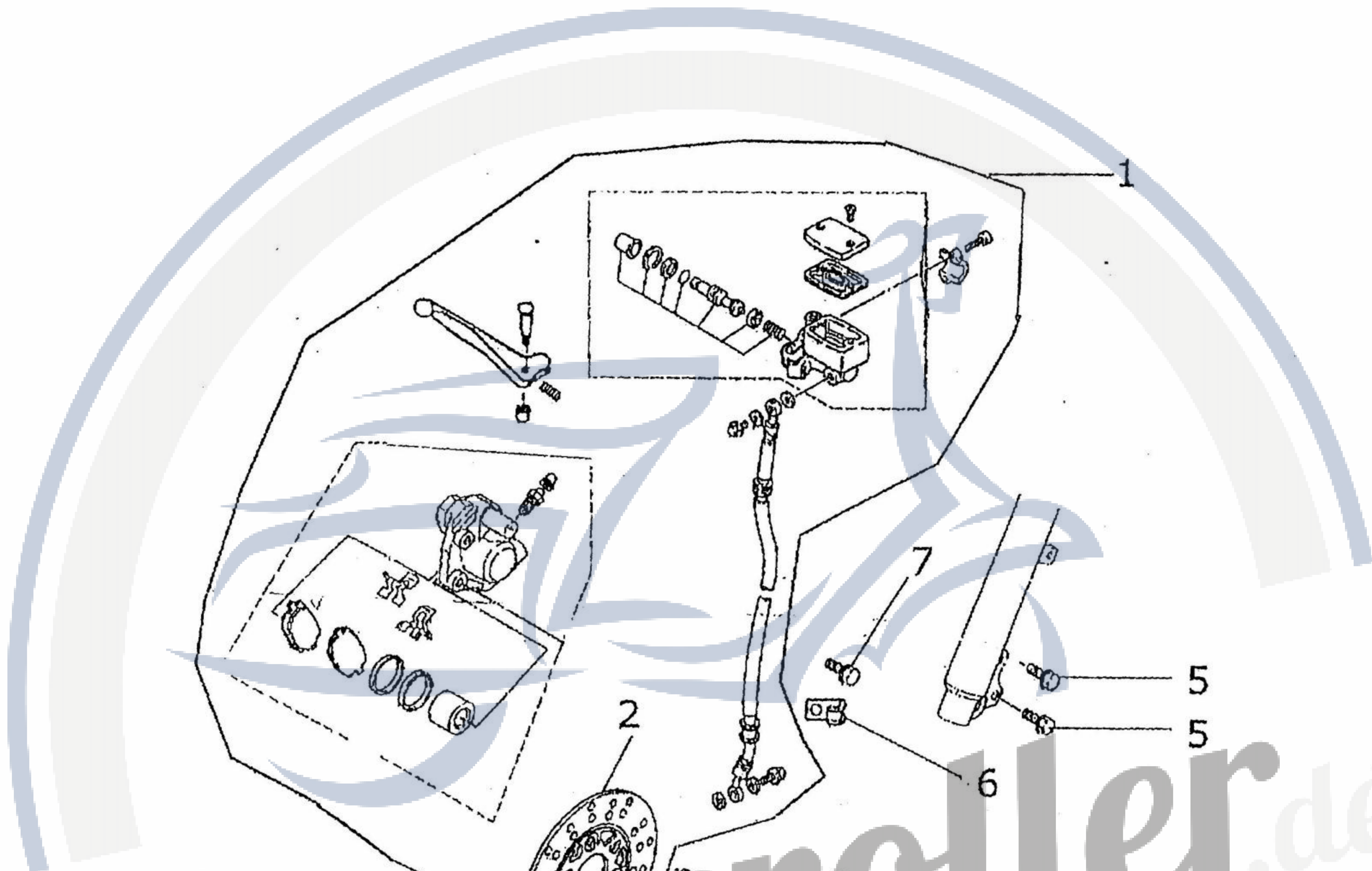


Motorroller.de

- seit 1993

JC50Q-7 DISK 1





Motroler.de  
- seit 1993

JC50Q-7 DISK2



JC50Q-7 DISK1

图D1 前制动1

序号	件号	中文名称	英文名称	数量
1	54111-A0300	前轮轮毂	DRUM,front hub	1
2	GB5783-86 M8X18-Zn.DJ	螺栓	BOLT	4
3	GB97.1-85 8-140HV-Zn.DJ	垫圈	WASHER	4
4	GB93-87 8-Zn.DJ	弹簧垫圈	WASHER,SPRING	4
5	T291-10011	前轮左衬套	SPACER,axle	1
6	09285-A0400	前轮左密封圈	RING, FRONT LH	1
7	T291-10009	前轮中间衬套	SPACER,axle	1
8	60300 GB278-82	轴承	BEARING	2
9	54620-A0400	变速器组件	GEAR BOX	1

JC50Q-7 DISK2

图D1 前制动2

序号	件号	中文名称	英文名称	数量
1	59000-A0300	前轮盘式制动器总成	BRAKE ASSY	1
2	59411-A0400	左制动盘	PLATE,LEFT	1
3	59421-C0200	前刹盘安装螺钉	BOLT	3
4	08319-31083	自锁螺母	NUT,LOCK	3
5	GB5787-86-M8X30-Zn.DJ	螺栓	BOLT	2
6	59489-A0400	油管卡子	CLIP	1
7	GB5787-86-M6X10-Zn.DJ	螺栓	BOLT	1

Motorroller.de  
- seit 1993 -